

I. Opis przedmiotu zamówienia (OPZ)

I.1. Określenie przedmiotu zamówienia

Przedmiotem zamówienia jest:

1. przygotowanie do druku
2. druk
3. kopiowanie płyt CD
4. konfekcjonowanie (zszywanie, insertowanie, segregowanie, pakowanie)
5. pakowanie i zabezpieczenie paczek
6. dystrybucja do szkół, okręgowych komisji egzaminacyjnych (OKE) w: Gdańsku, Jaworznie, Krakowie, Łomży, Łodzi, Poznaniu, Warszawie i we Wrocławiu, oraz do Centralnej Komisji Egzaminacyjnej w Warszawie (CKE) materiałów egzaminacyjnych

do przeprowadzenia egzaminów z zakresu kształcenia ogólnego w 2023 r., tj.: **egzaminu ósmoklasisty, egzaminu maturalnego, centralnego egzaminu wstępnego, egzaminów eksternistycznych.**

I.2. Zadania stanowiące przedmiot zamówienia

Przedmiot zamówienia stanowią następujące zadania:

- Zadanie 1** – egzamin ósmoklasisty
Zadanie 2 – egzamin maturalny
Zadanie 3 – centralny egzamin wstępny
Zadanie 4 – egzamin eksternistyczny

I.3. Kody CPV dla przedmiotu zamówienia

- 30199700-7** Zadrukowane wyroby papiernicze, z wyjątkiem formularzy
79800000-2 Usługi drukowania i powiązane
79820000-8 Usługi związane z drukowaniem
79823000-9 Usługi drukowania i dostawy
79824000-6 Usługi drukowania i dystrybucji
30197630-1 Papier do drukowania
30234300-1 Płyty kompaktowe (CD)

II. Definicje najważniejszych pojęć stosowanych w dokumencie

Lp.	pojęcia	Definicja
1.	arkusz egzaminacyjny (arkusz)	arkusz bez okładki, w formie broszury zeszytowej zszytej zszywkami na grzbiecie (2 zszywki) z wkładką/zakładką zabezpieczony naklejkami
2.	arkusz egzaminacyjny w systemie Braille'a	arkusz przeznaczony dla zdających niewidomych wydrukowany w systemie Braille'a, niezabezpieczony naklejkami
3.	arkusz niskonakładowy	arkusz o nakładzie do 700 sztuk
4.	arkusz standardowy	arkusz bez dostosowań formy do potrzeb i możliwości zdających
5.	egzemplarz sygnałny	egzemplarz arkusza egzaminacyjnego/płyty CD zabezpieczony naklejkami, przekazany Zamawiającemu po wydruku/wykonaniu kopii płyty CD całego nakładu – przed konfekcjonowaniem i dystrybucją
6.	konfekcjonowanie	obejmuje czynność segregowania, kompletowania materiałów egzaminacyjnych, wkładania do kopert bezpiecznych do dystrybucji, zabezpieczenia przed zdekompletowaniem i nieuprawnionym ujawnieniem
7.	kopia próbna płyty CD	każda kopia płyty CD zawierająca materiał źródłowy, przygotowana przez Wykonawcę i przekazana Zamawiającemu w procesie akceptacji arkusza
8.	lista dystrybucyjna	dokument w wersji papierowej oraz elektronicznej (arkusz kalkulacyjny) zawierający informację o zapotrzebowaniu Zamawiającego na materiały egzaminacyjne i sposobie ich rozesłania do odbiorców m.in. z informacją o nakładach materiałów egzaminacyjnych, rodzajach i liczbie ich stron, sposobach realizacji zamówienia, miejscach dystrybucji – danych każdego odbiorcy, tj. ID OKE, RSPO, nr identyfikacyjny szkoły, dane teleadresowe szkoły z adresem e-mail, imię i nazwisko, przewodniczącego zespołu egzaminacyjnego (PZE) lub dyrektora OKE oraz CKE
9.	materiał egzaminacyjny	materiał przygotowany do przeprowadzenia egzaminu np. arkusze, płyty CD
10.	materiał źródłowy	wersja materiału egzaminacyjnego przekazana Wykonawcy przez Zamawiającego do wykonania wydruku próbnego lub kopii próbnej płyty CD

- | | |
|-----------------------------|--|
| 11. paczka | pudełko kartonowe z materiałami egzaminacyjnymi zabezpieczone taśmą przed nieuprawnionym otwarciem, służące do dystrybucji materiałów egzaminacyjnych |
| 12. pakiet | materiały egzaminacyjne w kopercie bezpiecznej do dystrybucji |
| 13. pakiet specjalny | zindywidualizowany pakiet dla zdającego przygotowany wg wytycznych Zamawiającego |
| 14. plyta CD | plyta CD zawierająca nagrane treści egzaminacyjne lub nienagrana plyta CD |
| 15. przykłady nutowe | materiał egzaminacyjny o cechach arkusza zabezpieczony naklejkami, stanowiący całość z arkuszem do historii muzyki |
| 16. rodzaj arkusza | grupa arkuszy egzaminacyjnych tożsamyh w zakresie treści i liczby stron – podział arkuszy ze względu na przedmiot, dostosowanie, formułę egzaminu, wersję arkusza itp. |
| 17. rodzaj płyty CD | grupa płyt CD tożsamyh w zakresie nagranych treści egzaminacyjnych – podział ze względu na przedmiot, dostosowanie, formułę egzaminu itp. |
| 18. wkładka | karta odpowiedzi, mapa lub inny jedno lub dwustronny materiał włożony luźno do środka arkuszy niskonakładowych |
| 19. wydruk próbny | każdy wydruk zawierający materiał źródłowy przygotowany przez Wykonawcę i przekazany Zamawiającemu w procesie akceptacji arkusza |
| 20. zakładka | karta odpowiedzi połączona perforacją z ostatnią stroną arkusza. W przypadku egzaminu maturalnego z geografii zakładką jest także mapa połączona perforacją z przedostatnią stroną arkusza |

III.

Prognoza nakładów i rodzajów materiałów egzaminacyjnych oraz kopert bezpiecznych do dystrybucji, kopert zwrotnych do redystrybucji i paczek

Prognozowana liczba:

1. arkuszy egzaminacyjnych i ich rodzajów
2. innych materiałów egzaminacyjnych drukowanych i ich rodzajów
3. płyt CD i ich rodzajów
4. kopert bezpiecznych do dystrybucji arkuszy
5. kopert zwrotnych do redystrybucji arkuszy
6. konfekcjonowanych pakietów
7. konfekcjonowanych pakietów specjalnych

8. konfekcjonowanych pakietów Braille'a
9. naklejek zabezpieczających (przekazane Zamawiającemu)
10. paczek do przygotowania
11. paczek do dystrybucji

została określona w **Załączniku nr 1** do OPZ:

- 1) Zadanie 1.1 – egzamin ósmoklasisty
- 2) Zadanie 2.1 – egzamin maturalny
- 3) Zadanie 3.1 – centralny egzamin wstępny
- 4) Zadanie 4.1 – egzaminy eksternistyczne.

IV.

Wymagania dotyczące materiałów egzaminacyjnych oraz innych materiałów drukowanych

IV.1. Specyfikacja techniczna: arkusz egzaminacyjny oraz wkładka/zakładka

1. Arkusz egzaminacyjny musi spełniać następujące wymagania:
 - 1) format: A4
 - 2) kolor 4x4
 - 3) papier:
 - a) gramatura: 90 g/m² (+/- 5%)
 - b) kolor: biały
 - c) biel papieru: min. CIE 143
 - d) papier, na którym drukowana jest zakładka/wkładka, powinien charakteryzować się poziomem pylenia nie większym niż 1 stopień oznaczony przyrządem IGT wg 6-stopniowej skali, własnościami higroskopijnymi max 28 g/m² mierzonymi metodą Cobb'a
 - e) forma i oprawa: arkusze bez okładki, w formie broszury zeszytowej zszytej zszywkami na grzbiecie (2 zszywki).
2. Integralną częścią arkusza egzaminacyjnego jest zakładka, która musi spełniać następujące wymagania:
 - 1) zakładka w każdym arkuszu ma zginać się do wewnątrz i mieć wymiary zbliżone do formatu A4, tak by mogła swobodnie zginać się do wewnątrz arkusza egzaminacyjnego
 - 2) dokładność cięcia zakładek względem układu strony powinna mieścić się w granicach 0,5 mm na całej długości
 - 3) kolor 4x4
 - 4) papier – wymagania jak dla arkusza egzaminacyjnego określone w pkt 1 ppkt 3) a-d.
 - 5) perforacja powinna mieć parametry: 3,2–5 mm długość nacięcia i 0,8–2 mm odstęp między nacięciami
 - 6) zakładka nie może mieć żadnych zgrubień, naklejeń, wytłoczeń, ma mieć postać gładkiej kartki.
3. W przypadku arkuszy niskonakładowych (nakład do 700 szt.) oraz pakowanych w CKE w pakiety specjalne zamiast zakładki można zastosować wkładkę włożoną do środka arkusza. Wkładka musi spełniać następujące wymagania:
 - 1) format: A4

- 2) kolor 4x4
- 3) wkładka nie może mieć żadnych zgrubień, naklejeń, wytłoczeń, ma mieć postać gładkiej kartki
- 4) papier – wymagania jak dla arkusza egzaminacyjnego określone w pkt 1 ppkt 3) a-d.

IV.2. Specyfikacja techniczna: list do przewodniczącego zespołu egzaminacyjnego

List do przewodniczącego zespołu egzaminacyjnego musi spełniać następujące wymagania:

1. format A4
2. kolor 4x4
3. papier:
 - 1) gramatura 90 g/m² (+/- 5%)
 - 2) kolor: biały
 - 3) biel papieru: min. CIE 143.

IV.3. Specyfikacja techniczna: kartka z logo CKE oraz inny jednostronny materiał egzaminacyjny (np. układ pierwiastków, mapa)

Kartka z logo CKE oraz każdy inny jednostronny materiał egzaminacyjny musi spełniać następujące wymagania:

1. format A4 lub A3
2. kolor 4x0
3. papier:
 - 1) gramatura 90 g/m² (+/- 5%)
 - 2) kolor: biały
 - 3) biel papieru: min. CIE 143.

V. Wymagania dotyczące płyt CD

V.1. Wymagania jakościowe

1. Nagrania na płytach CD muszą być najwyższej jakości – nie mniej niż 160 kb/s.
2. Każda płyta CD musi gwarantować możliwość odczytania nagrań przez co najmniej 12 miesięcy od dokonania nagrania.

V.2. Zadania związane z wykonaniem i dostarczeniem płyt CD

1. Wykonawca jest zobowiązany wykonać i dostarczyć kopie płyt CD oraz dostarczyć nienagrane płyty CD, wg listy dystrybucyjnej.
2. Kopie płyt CD Wykonawca wykona z materiałów źródłowych przekazanych przez Zamawiającego.
3. Na każdej płycie CD Wykonawca wykona nadruk zgodnie z wymaganiami Zamawiającego określonymi w **Załączniku nr 1** do OPZ:
 - 1) Zadanie 1.2 – egzamin ósmoklasisty
 - 2) Zadanie 2.2 – egzamin maturalny
 - 3) Zadanie 4.2 – egzaminy eksternistyczne

4. Wzory nadruków na płytach CD Wykonawca prześle do akceptacji Zamawiającego przed powieleniem płyt do nakładu wymaganego.

VI. Wymagania dotyczące naklejek

VI.1. Wymagania dotyczące naklejek do zabezpieczenia arkuszy i opakowań do płyt CD

1. Wszystkie naklejki powinny być perforowane w połowie długości.
2. Minimalne wymiary każdej naklejki: 2,2 cm x 2,2 cm.
3. Aby umożliwić rozróżnienie poszczególnych rodzajów arkuszy i płyt CD, każdy arkusz i opakowanie płyty CD należy zabezpieczyć naklejkami w różnych kolorach określonych w **Załączniku nr 1** do OPZ:
 - 1) Zadanie 1.3 – egzamin ósmoklasisty
 - 2) Zadanie 2.3 – egzamin maturalny
 - 3) Zadanie 3.3 – centralny egzamin wstępny
 - 4) Zadanie 4.3 – egzaminy eksternistyczne
4. Naklejka musi być wykonana z materiału gwarantującego, że nie ulegnie przypadkowemu rozerwaniu, odklejeniu lub zniszczeniu w inny sposób.
5. Każdy materiał musi być zabezpieczony naklejkami, zgodnie z wytycznymi określonymi w punkcie XII. 5 i 6 OPZ.
6. Zamawiający dopuszcza zmianę:
 - 1) wymiaru naklejek
 - 2) koloru naklejek.
7. Dokonanie ww. zmian wymaga złożenia przez Wykonawcę wniosku do Zamawiającego. Do wniosku muszą być załączone 2 próbki wskazujące sposób zabezpieczenia arkuszy i/lub płyt CD (2 x arkusz/2 x płyta CD zabezpieczone naklejkami). Dokonanie zmiany w opisywanym zakresie wymaga uzyskania pisemnej akceptacji Zamawiającego. Zamawiający przed przekazaniem listy dystrybucyjnej może samodzielnie dokonać decyzji o zmianie koloru naklejek dla materiałów egzaminacyjnych z poszczególnych przedmiotów. O konieczności zmiany Zamawiający poinformuje Wykonawcę niezwłocznie.

VI.2. Przeznaczenie naklejek

1. Naklejki służą do zabezpieczenia materiałów egzaminacyjnych, tj. arkuszy egzaminacyjnych oraz opakowań płyt CD, przed nieuprawnionym ujawnieniem.
2. Zabezpieczenie materiałów egzaminacyjnych naklejkami musi gwarantować brak możliwości zapoznania się z treścią arkusza oraz otwarcia koperty zawierającej płytę CD, przed rozpoczęciem egzaminu. Zabezpieczenie arkusza/płyty CD naklejkami musi **uniemożliwiać** bezśladowe otwarcie i ponowne zamknięcie arkusza/koperty z płytą CD.

jest uprawniony do weryfikacji i dokonania zmian w treści materiałów egzaminacyjnych oraz ich ostatecznej akceptacji.

Zamawiający w trybie roboczym uzgodni z Wykonawcą termin kontroli oraz przekaze listę osób, które wezmą w niej udział.

8. Druk całego nakładu przewidzianego w liście dystrybucyjnej następuje po ostatecznej akceptacji materiałów egzaminacyjnych przez Zamawiającego, która nastąpi w siedzibie CKE lub w drukarni.

XII. Konfekcjonowanie i zabezpieczanie materiałów egzaminacyjnych

Wydrukowane arkusze egzaminacyjne oraz kopie płyt CD muszą być zabezpieczone przed nieuprawnionym ujawnieniem w sposób uniemożliwiający:

1. bezśladowe otwarcie
2. zapoznanie się z treścią materiałów egzaminacyjnych i ponowne bezśladowe zamknięcie, w tym ponowne zabezpieczenie tych materiałów, w sposób niepozostawiający śladów.

XII.1. Przygotowanie pakietów, tj. konfekcjonowanie w bezpieczne koperty do dystrybucji

1. Arkusze muszą być zapakowane w bezpieczną kopertę do dystrybucji możliwie ściśle, bez zbędnych wolnych przestrzeni.
2. Zamawiający wymaga, aby materiały egzaminacyjne były konfekcjonowane w jak najmniejszą liczbę kopert: 1 koperta zawiera pakiet materiałów egzaminacyjnych liczący od 1 do 20 arkuszy.
3. Zamawiający dopuszcza możliwość skonfekcjonowania materiałów egzaminacyjnych w więcej niż 1 kopertę, w przypadku gdy liczba arkuszy w pakiecie przekroczy 20 egzemplarzy. Wyjątkiem od tej zasady są arkusze, które zgodnie ze wskazaniami Zamawiającego muszą być pakowane pojedynczo oraz w pakiety specjalne.
4. Przykład konfekcjonowania materiałów egzaminacyjnych: zapotrzebowanie 67 arkuszy; Wykonawca skonfekcjonuje w 4 koperty zawierające – odpowiednio – po 20, 20, 20 oraz 7 arkuszy.
5. W pakiecie muszą znajdować się arkusze tego samego rodzaju, z wyjątkiem pakietów zawierających arkusze, które powinny być **wymieszane na przemian w dwóch wersjach: X i Y lub A i B** wg wytycznych Zamawiającego.

XII.2. Konfekcjonowanie arkuszy z dodatkowymi materiałami

1. Zamawiający przewiduje następujące arkusze, które zostaną skonfekcjonowane z dodatkowymi materiałami egzaminacyjnymi:
 - 1) arkusze w systemie Braille'a
 - 2) arkusze egzaminu maturalnego z historii muzyki
 - 3) arkusze egzaminu maturalnego zawierające dodatkowe zadania egzaminacyjne z chemii w językach obcych nowożytnych
 - 4) arkusze egzaminu maturalnego oraz egzaminów eksternistycznych z informatyki.
2. Arkusze wymienione w pkt 1 nie stanowią pakietów specjalnych.
3. **Arkusze w systemie Braille'a**
 - 1) Druk arkuszy w systemie Braille'a leży po stronie Zamawiającego.
 - 2) Format arkusza w systemie Braille'a wynosi: 245 mm x 330 mm.

3. Każda płyta po wykonaniu na niej odpowiedniego nadruku i weryfikacji poprawności wykonania kopii i nadruków (brak wad) zostanie włożona przez Wykonawcę do papierowego opakowania posiadającego okienko foliowe, które umożliwi odczytanie nadruku wykonanego na płycie CD.
4. Papierowe opakowanie zostanie zamknięte i zabezpieczone za pomocą jednej kwadratowej lub prostokątnej naklejki, takiej jak na arkuszach, tzn. w takim samym kolorze, jak naklejka na danym rodzaju arkusza. Wymaga się, aby naklejka – podczas próby jej usunięcia – ulegała wyraźnemu przerwaniu / naderwaniu oraz nie było możliwe jej bezśladowe ponowne naklejenie / sklejenie w taki sposób, aby obejmowała ona elementy klejone opakowania (tył koperty).
5. Płyty CD muszą być pogrupowane symbolami, zabezpieczone przed zdekompletowaniem i dołożone do paczki z pozostałymi materiałami egzaminacyjnymi. Do arkusza z informatyki i historii muzyki płyta CD dołączana jest zgodnie z opisem zawartym w **Załączniku nr 1** do OPZ – Zadanie 2.4.

XII.5. Zabezpieczenie arkusza egzaminacyjnego za pomocą naklejek

1. Wszystkie naklejki należy nakleić w taki sposób, aby zabezpieczały arkusz przed nieuprawnionym otwarciem oraz nieuprawnionym zapoznaniem się z treścią arkusza.
2. Każda naklejka powinna obejmować pierwszą i ostatnią stronę arkusza.
3. Każdy arkusz należy zabezpieczyć pięcioma naklejkami (por. *Rysunek 2*), tj.:
 - 1) trzema naklejkami – po przeciwnej stronie grzbietu, po jednej w odległości ok. 2–5 cm od góry i dołu strony oraz jedną w połowie strony
 - 2) czwartą naklejką – w połowie górnej krawędzi arkusza
 - 3) piątą naklejką – w połowie dolnej krawędzi arkusza.

Rysunek 2. Schemat zabezpieczenia arkusza egzaminacyjnego za pomocą naklejek

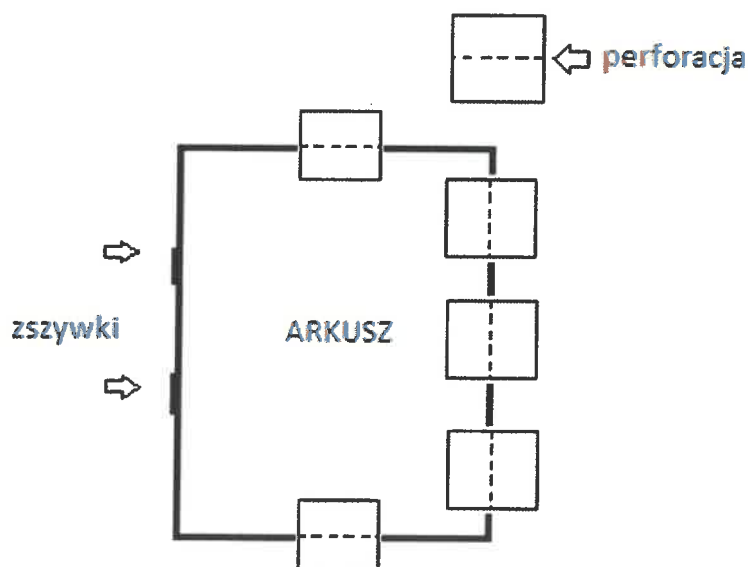

XII.6. Zabezpieczenie opakowania płyty CD za pomocą naklejek

samodzielnie drukuje arkusze, zgodnie z listą dystrybucyjną, a następnie przekazuje je Wykonawcy. Zamawiający poinformuje Wykonawcę o konieczności odbioru materiałów egzaminacyjnych, a Wykonawca odbierze te materiały od Zamawiającego w celu ich zabezpieczenia i skonfekcjonowania oraz zrealizuje ich pakowanie i dystrybucję do szkół, OKE i CKE, wraz z pozostałymi arkuszami. Jeżeli są takie wytyczne, Wykonawca kopiuje, zabezpiecza naklejkami i dołącza płytę CD. Jeżeli Wykonawca otrzyma nagrane przez Zamawiającego płyty CD, to skonfekcjonuje je zgodnie z wytycznymi.

2. Decyzję o przyjęciu sposobu realizacji określonego w pkt. 1 podejmuje Zamawiający.
3. W przypadku konfekcjonowania pakietów specjalnych przez Wykonawcę, Zamawiający przekazuje Wykonawcy wytyczne co do sposobu konfekcjonowania pakietów, tabelę z listą dystrybucyjną na pakiety specjalne oraz wzór etykiety do pakietów specjalnych, którą należy zindywidualizować do każdego pakietu.
4. Pakiet specjalny zawiera średnio 5 elementów, np. 2 jednakowe arkusze i płytę CD, dodatkowe kartki, etykietę, tj. specyfikację (opis) zawartości pakietu specjalnego.

XIV. Pakowanie paczek

XIV.1. Paczki z materiałami egzaminacyjnymi

1. Materiały egzaminacyjne dla każdej szkoły, OKE i CKE należy zapakować w pudełko kartonowe, nazywane „paczką”, zabezpieczone przed otwarciem taśmą propylenową oraz taśmą spinającą. Kolor taśmy propylenowej przekazuje Zamawiający.
2. Paczka zawiera:
 - 1) wykaz zawartości, według wzoru określonego w pkt. 3
 - 2) materiały egzaminacyjne (np. arkusze i płyty CD) w liczbie i rodzaju odpowiadającym zamówieniu, w tym arkusze i płyty CD rezerwowe, zapakowane w pakiety, zgodnie z opisem w OPZ
 - 3) koperty zwrotne do redystrybucji w liczbie zgodnej z zamówieniem
 - 4) list do przewodniczących zespołów egzaminacyjnych wraz z instrukcją procedury awaryjnej
 - 5) dodatkowo – wyłącznie w przypadku paczek dostarczanych na sesję majową egzaminu maturalnego, w pierwszym terminie dystrybucji określonym w harmonogramie – 2 szt. płyt CD z materiałami egzaminacyjnymi na część ustną egzaminu maturalnego z języka polskiego w 2023 r. (dotyczy tylko Zadania 2 w sesji majowej).
3. Wykaz zawartości każdej paczki określa *Tabela 1*.

Tabela 1. Wykaz zawartości paczki z materiałami egzaminacyjnymi

Symbol arkusza/ płyty CD / pakietu specjalnego	Liczba pakietów		Łączna liczba egzemplarzy/płyt/pakietów specjalnych/kopert zwrotnych do redystrybucji	Protokół rozbieżności	
	1–20 egzemplarzy w pakiecie	Rezerwa		Dostarczono	Różnica

Koperta zwrotna do redystrybucji					
Osoba sprawdzająca zawartość paczki powinna bezzwłocznie przesłać do Centrum Monitoringu Dystrybucji wypełniony dokument wyłącznie w przypadku stwierdzenia rozbieżności pomiędzy liczbą dostarczonych materiałów a liczbą materiałów wskazaną w „Wykazie zawartości”. Jeżeli występuje zgodność pomiędzy liczbą dostarczonych materiałów z „Wykazem zawartości”, dokumentu nie przesyła się do Centrum Monitoringu Dystrybucji.					
Telefon do osoby zgłaszającej procedurę awaryjną			Pieczętka szkoły oraz podpis osoby odbierającej		

4. Do OKE i CKE arkusze egzaminacyjne i płyty CD powinny być zapakowane w paczki zabezpieczone w taki sam sposób, w jaki zabezpieczane są paczki wysyłane do szkół. Dodatkowo do każdej paczki wysyłanej do OKE Wykonawca zapakuje płyty CD, które przygotowane i przekazane będą przez Zamawiającego. Płyty zapakowane będą w koperty z folii bąbelkowej ze wskazaniem konkretnej OKE.
5. Sposób konfekcjonowania, pakowania oraz dystrybucji musi być najbardziej ekonomiczny pod względem finansowym dla Zamawiającego.
6. Zamawiający wymaga, aby materiały egzaminacyjne były pakowane w jak najmniejszą liczbę paczek. Wskazane jest, aby – zawsze, kiedy jest to możliwe – przyjąć zasadę: 1 paczka – 1 szkoła, OKE i CKE w każdym dniu dystrybucji. Zamawiający dopuszcza możliwość dostarczenia materiałów egzaminacyjnych do danej szkoły, OKE i CKE w więcej niż jednej paczce, jeżeli waga jednej paczki z samymi materiałami egzaminacyjnymi (bez materiałów zabezpieczających paczkę przed uszkodzeniem w transporcie) przekracza 20 kg.
7. Wykonawca nie otrzyma wynagrodzenia za paczki, które zostały dystrybuowane z naruszeniem zasad określonych w ust. 5 i/lub 6.
8. Wykonawca przed spakowaniem paczek przedstawia Zamawiającemu plan dystrybucji przyjęty przez Wykonawcę na daną sesję, zawierający liczbę paczek i ich wagę w podziale na poszczególne szkoły, OKE i CKE oraz poszczególne dni dystrybucji. W przypadku wątpliwości dotyczących prawidłowości przyjętego planu dystrybucji Zamawiający może żądać od Wykonawcy wyjaśnień. Po analizie wyjaśnień Wykonawcy, Zamawiającemu przysługuje prawo do zgłoszenia uwag do planu dystrybucji, a Wykonawca musi je uwzględnić. W przypadku gdy uwzględnienie uwag Zamawiającego, w ocenie Wykonawcy, może spowodować negatywne konsekwencje dla realizacji przedmiotu zamówienia, Wykonawca niezwłocznie (nie później niż 3 dni robocze od otrzymania uwag) informuje o tym Zamawiającego. Jeżeli Zamawiający mimo zgłoszenia zastrzeżenia przez Wykonawcę potwierdzi realizację zamówienia, Wykonawca jest zobowiązany zrealizować przedmiot zamówienia z uwzględnieniem uwag Zamawiającego.
9. Po zaakceptowaniu przez Zamawiającego planu dystrybucji oraz po nadaniu każdej paczce indywidualnego numeru nadawczego, Wykonawca wyśle do wszystkich odbiorców paczek informację za pośrednictwem poczty elektronicznej, na wskazany w liście dystrybucyjnej adres mailowy, o planowanej wysyłce paczki/paczek oraz o jej zawartości.
10. E-mail, o którym mowa w pkt. 9, będzie zawierał informacje o dacie oraz przedziale godzinowym dostarczenia paczki/paczek, dane odbiorcy oraz wskazanie, że paczkę może odebrać również osoba upoważniona, daty egzaminów oraz szczegółowy wykaz materiałów z symbolami arkuszy egzaminacyjnych oraz płyt CD. E-mail będzie zawierał również szczegółowy opis zawartości pakietów specjalnych, jeżeli takie wystąpią, oraz link z możliwością śledzenia paczki na stronie internetowej operatora pocztowego.

11. Opis na paczce powinien zawierać termin dostawy, wyraźne oznaczenie liczby paczek stanowiących komplet materiałów dla jednej szkoły, OKE i CKE w przypadku, gdy liczba paczek jest większa niż jeden, np. w formie „Dostawa na 04.05.2023 EM 1 z 2” na pierwszej paczce i „Dostawa na 04.05.2023 r. EM 2 z 2” na drugiej paczce. Podobnie dla pozostałych dostaw i sesji.

XV.

Wymagania dotyczące zapewnienia bezpieczeństwa materiałów egzaminacyjnych przez Wykonawcę

XV.1. Środki ochrony konieczne do wprowadzenia przez Wykonawcę

1. Zamawiający wymaga, by na każdym etapie wykonywania zamówienia przez Wykonawcę materiały egzaminacyjne były zabezpieczone przed nieuprawnionym ujawnieniem, w szczególności przez:
 - 1) wydzielenie i zabezpieczenie przed wstępem osób nieuprawnionych do pomieszczeń, w których:
 - a) będą znajdowały się materiały źródłowe przekazane przez Zamawiającego
 - b) będzie odbywał się druk arkuszy egzaminacyjnych i kopiowanie płyt CD
 - c) będą wykonywane prace związane z konfekcjonowaniem arkuszy egzaminacyjnych i płyt CD
 - 2) sporządzenie imiennej listy osób uprawnionych do wstępu do pomieszczeń, w których odbywa się przygotowanie do druku, druk, kopiowanie płyt CD i konfekcjonowanie materiałów egzaminacyjnych oraz wprowadzenie systemu rejestracji czasu pracy (wejść i wyjść) ww. osób
 - 3) wyznaczenie osoby odpowiedzialnej za nadzór nad drukowaniem, kopiowaniem i konfekcjonowaniem arkuszy egzaminacyjnych i płyt CD (osoba mająca dostęp do materiału źródłowego przekazanego przez Zamawiającego)
 - 4) zorganizowanie pracy w taki sposób, aby osoby zatrudnione przy realizacji zamówienia, w przypadku gdy nie jest to konieczne, nie miały możliwości zapoznania się z treścią arkuszy i płyt CD ani z treścią pojedynczych zadań.
Odpowiednio stworzona procedura bezpieczeństwa podlega wdrożeniu po akceptacji przez Zamawiającego, co oznacza, że Zamawiający jest uprawniony do dokonania zmian w jej treści, a Wykonawca jest zobowiązany do ich wprowadzenia
 - 5) stworzenie i wprowadzenie procedury pozwalającej na pełny monitoring wykorzystania (zużycia) papieru, płyt CD i innych materiałów wykorzystywanych w trakcie prac, celem ewidencjonowania liczby rzeczywiście wykonanych egzemplarzy – procedura podlega akceptacji przez Zamawiającego, co oznacza, że Zamawiający jest uprawniony do dokonania zmian w jej treści, a Wykonawca jest zobowiązany do ich wprowadzenia
 - 6) zabezpieczenie kolejnych partii prawidłowo wydrukowanych arkuszy i skopiowanych płyt CD przed nieuprawnionym ujawnieniem poprzez zdeponowanie ich w miejscu, do którego dostęp ma wyłącznie osoba odpowiedzialna za nadzór nad drukowaniem, kopiowaniem i konfekcjonowaniem materiałów egzaminacyjnych
 - 7) zabezpieczenie ewentualnych wadliwie wykonanych egzemplarzy arkuszy i kopii płyt CD przed nieuprawnionym ujawnieniem poprzez zdeponowanie ich w miejscu, do którego dostęp ma wyłącznie osoba odpowiedzialna za nadzór nad drukowaniem, kopiowaniem i konfekcjonowaniem materiałów egzaminacyjnych

- 8) zniszczenie przez Wykonawcę wadliwie wykonanych egzemplarzy po zakończeniu druku arkuszy egzaminacyjnych i kopiowania płyt CD. Zniszczenie potwierdza się protokołem, który zawiera co najmniej następujące informacje: liczba wadliwie wykonanych i zniszczonych arkuszy i płyt, imię i nazwisko osób obecnych w trakcie realizacji prac, sposób zniszczenia arkuszy i płyt
 - 9) takie zabezpieczenie pojedynczego arkusza egzaminacyjnego i wykonanych kopii płyt CD, które uniemożliwi bezśladowe otwarcie, a także bezśladowe zamknięcie koperty/arkusza w przypadku nieuprawnionego otwarcia
 - 10) zaangażowanie zasobów materialnych i ludzkich, które dają gwarancję wykonania zamówienia na każdym etapie realizacji zamówienia, przy zapewnieniu pełnej ochrony materiałów egzaminacyjnych przed nieuprawnionym ujawnieniem.
2. Osoby, które mają mieć dostęp do treści materiałów egzaminacyjnych, oraz osoby nadzorujące prace związane z drukiem arkuszy egzaminacyjnych oraz kopiowaniem płyt CD nie mogą być zaangażowane do uczestnictwa w tych pracach, jeżeli:
 - 1) ich najbliżsi niespokrewnieni, spokrewnieni, w tym wstępni, zstępni lub przysposobieni, będą przystępować do egzaminu, na który są przygotowywane arkusze
 - 2) były karane za przestępstwa popełnione umyślnie
 - 3) okres zatrudnienia tych osób wygasa przed zakończeniem druku i przygotowania paczek.
 3. Wszyscy przedstawiciele i pracownicy oraz współpracownicy Wykonawcy, w jakikolwiek sposób zaangażowani w prace nad realizacją zamówienia w sposób umożliwiający im dostęp do treści któregokolwiek z materiałów egzaminacyjnych, potwierdzają:
 - 1) brak zależności, o której mowa w pkt 2, poprzez złożenie pisemnego oświadczenia przez każdą osobę
 - 2) niekaralność za przestępstwa popełnione umyślnie poprzez złożenie pisemnego oświadczenia w tym zakresie lub poświadczenie bezpieczeństwa upoważniające do dostępu do informacji niejawnych.
 4. Wykonawca składa oświadczenie w zakresie okresu zatrudnienia osób, o którym mowa w pkt. 2.3).
 5. Wykonawca jest zobowiązany do zapewnienia wykonywania poniżej wymienionych czynności związanych z dostępem do treści materiałów egzaminacyjnych, tj. przed zabezpieczeniem ich treści za pomocą naklejek zabezpieczających, wyłącznie przez osoby zatrudnione przez Wykonawcę lub podwykonawcę na podstawie umowy o pracę w rozumieniu art. 22 § 1 ustawy z dnia 26 czerwca 1974 r. – *Kodeks pracy* (Dz.U. z 2020 r. poz. 1320, z późn. zm.):
 - 1) odbiór źródłowych materiałów egzaminacyjnych od Zamawiającego
 - 2) przygotowanie do druku i druk materiałów egzaminacyjnych, kopiowanie płyt CD
 - 3) inne czynności związane z dostępem do treści materiałów egzaminacyjnych przed zabezpieczeniem ich przed nieuprawnionym ujawnieniem.
 6. Wykonawca, w dniu podpisania umowy, jest zobowiązany dostarczyć Zamawiającemu wszystkie dokumenty i oświadczenia, tj.:
 - 1) procedurę bezpieczeństwa i monitoringu
 - 2) pisemne oświadczenia
 - 3) pisemne oświadczenia lub poświadczenia bezpieczeństwa
 - 4) oświadczenie
 - 5) polisę ubezpieczeniowąwraz z listą osób, które będą mieć dostęp do treści materiałów egzaminacyjnych i będą pełnić funkcje w procesach wytworzenia przedmiotu zamówienia. Od momentu

przekazania Zamawiającemu ww. dokumentów i oświadczeń Wykonawca może dopuścić te osoby do uczestniczenia w pracach stanowiących przedmiot zamówienia.

W przypadku, gdy Wykonawca nie przedłoży Zamawiającemu listy osób i dokumentów, o których mowa powyżej, Zamawiający jest uprawniony odstąpić w całości od umowy w terminie 14 dni od dnia uzyskania informacji o zaniechaniu przez Wykonawcę wykonania ww. zobowiązania oraz naliczyć karę umowną, o której mowa w umowie.

7. Zmiana w trakcie realizacji umowy osób uprawnionych do dostępu do treści materiałów egzaminacyjnych może nastąpić wyłącznie w uzasadnionym przypadku na zaakceptowany przez Zamawiającego wniosek Wykonawcy w przedmiotowym zakresie, który Wykonawca jest zobowiązany złożyć wraz z oświadczeniami oraz podaniem przyczyny, w związku z którą Wykonawca dokonuje zmiany. Wniosek bez załączenia wymaganych elementów składowych nie będzie mógł być rozpatrzony pozytywnie.

XV.2. *Kontrola u Wykonawcy przeprowadzana przez Zamawiającego*

Wykonawca zobowiązuje się poddać kontroli przez Zamawiającego na każdym etapie realizacji zamówienia. W szczególności Zamawiający lub osoba przez niego upoważniona będzie miała prawo do:

1. wstępu do pomieszczeń, w których odbywa się realizacja zamówienia (drukarnia)
2. do kontroli poprawności wykonania materiałów egzaminacyjnych. Wykonawca zapewni osobne pomieszczenie, w którym Zamawiający będzie mógł weryfikować arkusze Wykonawca udostępni stół i krzesła dla kontrolujących. Weryfikacja arkuszy odbędzie się w ciągu kilku dni z podziałem na rodzaje arkuszy
3. żądania od Wykonawcy wyjaśnień dotyczących realizacji zamówienia.

Zamawiający poinformuje Wykonawcę o planowanym przeprowadzeniu kontroli. Kontrola może odbyć się w godzinach 6:00–22:00 Wykonawca udostępni pomieszczenia, w których odbywają się lub będą odbywać się prace związane z realizacją umowy. Zamawiający sprawdzi zabezpieczenie wszystkich pomieszczeń oraz zweryfikuje wprowadzoną procedurę bezpieczeństwa. W razie ujawnienia niezgodności z procedurą bezpieczeństwa lub wykrycia okoliczności zagrażających ujawnieniem treści materiałów egzaminacyjnych Zamawiający przekaze Wykonawcy wytyczne do wprowadzenia zmian, które to Wykonawca zobowiązany jest zastosować. Wykonawca może zaproponować inne rozwiązania niż zaproponowane przez Zamawiającego pod warunkiem, że zapewnią one spełnienie zapisów procedury bezpieczeństwa i zagwarantują wyeliminowanie zagrożenia dotyczącego ujawnienia treści materiałów egzaminacyjnych.

XV.3. *Odpowiedzialność Wykonawcy za ujawnienie treści materiałów egzaminacyjnych*

1. Treść materiałów egzaminacyjnych podlega ochronie przed nieuprawnionym ujawnieniem na podstawie art. 9e ustawy z dnia 7 września 1991 roku o systemie oświaty (Dz.U. z 2021 r. poz. 1915, z późn. zm.).
2. Wykonawca ponosi pełną odpowiedzialność za ochronę treści materiałów egzaminacyjnych przed nieuprawnionym ujawnieniem przez cały okres trwania umowy.
3. W przypadku gdy z przyczyn dotyczących Wykonawcy naruszone zostaną zasady poufności w zakresie ujawnienia treści materiałów egzaminacyjnych Wykonawca jest

zobowiązany pokryć udokumentowane koszty ponownego przygotowania materiałów egzaminacyjnych i ponownego przeprowadzenia egzaminu lub jego części.

4. W razie stwierdzenia okoliczności, które mogą mieć ujemny wpływ na ochronę materiałów egzaminacyjnych przed ich nieuprawnionym ujawnieniem, Wykonawca jest zobowiązany do natychmiastowego usunięcia stanu zagrażającego ochronie materiałów egzaminacyjnych i niezwłocznego poinformowania Zamawiającego o zaistniałej sytuacji, o jej przyczynach oraz o możliwych skutkach ujawnienia materiałów. W przypadku gdy Zamawiający uzna, że nastąpiło ujawnienie materiałów egzaminacyjnych lub ich części, które skutkować będzie koniecznością ponownego przygotowania materiałów egzaminacyjnych i przeprowadzenia egzaminu, zapis punktu 3 stosuje się odpowiednio.

XVI. Dystrybucja

- Wykonawca zobowiązany jest realizować dystrybucję materiałów egzaminacyjnych za pośrednictwem operatora pocztowego w rozumieniu art. 3 pkt 12 ustawy z dnia 23 listopada 2012 r. – *Prawo pocztowe* (Dz.U. z 2020 r. poz. 1041, z późn. zm.).
- Wykonawca zobowiązany jest zapewnić dystrybucję do szkół, OKE i CKE wymaganej liczby materiałów egzaminacyjnych. Dystrybucja materiałów egzaminacyjnych nastąpi zgodnie z listą dystrybucyjną.
- Dystrybucja obejmuje transport i wniesienie paczek w miejsca wskazane przez odbiorcę lub osobę upoważnioną do odbioru paczki.
Dystrybucja materiałów do szkół, OKE i CKE nastąpi w **Załączniku nr 1** do OPZ:
 - Zadanie 1.5 – egzamin ósmoklasisty
 - Zadanie 2.5 – egzamin maturalny
 - Zadanie 3.5 – centralny egzamin wstępny
 - Zadanie 4.5 – egzaminy eksternistyczne.
- Każda dystrybucja materiałów egzaminacyjnych do poszczególnych szkół, OKE i CKE musi zostać potwierdzona na piśmie przez dyrektora szkoły / dyrektora OKE i CKE lub upoważnioną przez niego osobę.
- Książka nadawcza zawiera informacje określone w *Tabeli 3*.

Tabela 3. Książka nadawcza dystrybucji materiałów egzaminacyjnych

Lp.	Identyfikator szkoły	Nr nadania	Waga	Nazwa szkoły	Miejscowość	Ulica i nr	Kod	Poczta	Telefon	Dyrektor / osoba upoważniona	Data doręczenia

6. W przypadku braku dostarczenia przez Wykonawcę 100% sprawozdań z dostarczania paczek przez dystrybutora wraz z kopiami książek nadawczych wynagrodzenie przysługujące Wykonawcy za realizację niniejszego zadania zostanie obniżone o 500,00 zł za każdy przypadek braku potwierdzenia przez Wykonawcę dostarczenia paczki do odbiorcy oraz o 10 000,00 zł za brak dostarczenia kompletu kopii książek

nadawczych potwierdzających przeprowadzenie dystrybucji zgodnej z listą dystrybucyjną.

XVII. Rozliczenie

1. Wykonawca – po otrzymaniu listy dystrybucyjnej na daną sesję egzaminacyjną – przedstawia Zamawiającemu, zgodnie z harmonogramem, wstępny kosztorys realizacji zamówienia dla danej sesji (plik o rozszerzeniu możliwym do odczytania w programie MS Excel), z wyszczególnionymi elementami składowymi, wraz z przyjętym przez Wykonawcę planem dystrybucji.
2. Sposób realizacji zamówienia musi być najbardziej ekonomiczny pod względem finansowym dla Zamawiającego.
3. W przypadku wątpliwości dotyczących wstępnego kosztorysu Zamawiający może żądać od Wykonawcy wyjaśnień. Po analizie wyjaśnień Wykonawcy Zamawiającemu przysługuje prawo do zgłoszenia uwag do wstępnego kosztorysu, które Wykonawca musi uwzględnić. W przypadku gdy uwzględnienie uwag Zamawiającego, w ocenie Wykonawcy, może spowodować negatywne konsekwencje dla realizacji przedmiotu zamówienia, Wykonawca niezwłocznie (nie później niż 3 dni robocze od otrzymania uwag) informuje o tym Zamawiającego. Jeżeli Zamawiający potwierdzi realizację zamówienia, Wykonawca jest zobowiązany zrealizować przedmiot zamówienia z uwzględnieniem uwag Zamawiającego.
4. Rozliczenie za wykonanie przedmiotu zamówienia nastąpi wg faktycznego zapotrzebowania Zamawiającego.
5. W przypadku zmniejszenia/zwiększenia rzeczywistej liczby stron lub nakładu arkusza/materiału określonej w liście dystrybucyjnej w stosunku do prognozowanej liczby stron lub nakładu określonej w formularzu cenowym, arkusz/materiał zostanie rozliczony po cenie wskazanej w formularzu cenowym dla rzeczywistych nakładów lub rzeczywistej liczby stron danego arkusza/materiału. Oznacza to, że w przypadku, gdy faktyczne zapotrzebowanie dotyczące druku arkuszy lub materiałów będzie inne, niż prognozowane dane, Wykonawca otrzyma wynagrodzenie wyłącznie w zakresie faktycznego zapotrzebowania Zamawiającego i nie będzie mu przysługiwało żadne inne roszczenie związane z prognozami druku arkuszy/materiałów, w tym roszczenie za utracone korzyści.
6. Wydruk próbny arkuszy egzaminacyjnych oraz innych materiałów egzaminacyjnych drukowanych a także wykonanie kopii próbnych płyt CD Zamawiający rozliczy jak za dany arkusz egzaminacyjny / inny materiał egzaminacyjny drukowany / płytę CD zgodnie z formularzem cenowym.
7. Wykonawca doręcza prawidłowo wystawioną fakturę w terminie 30 dni od ostatniego dnia dystrybucji dla danej sesji. Wraz z fakturą Wykonawca ma obowiązek przekazać Zamawiającemu oryginał kosztorysu powykonawczego, sprawozdanie z terminowego dostarczania paczek przez dystrybutora wraz z kopiami książek nadawczych. Sprawozdanie zawiera informacje o liczbie doręczonych paczek oraz datę ich doręczenia.

Załączniki:

Załącznik nr 1 do OPZ – Prognoza

Załącznik nr 2 do OPZ - Harmonogram

I. Zadanie 1. Egzamin ósmoklasisty w maju 2023 r. i w czerwcu 2023 r.**I.1. Zadanie 1.1. Prognoza dotycząca liczby oraz rodzajów drukowanych materiałów egzaminacyjnych**

1. W **Tabeli 1** podana jest prognozowana liczba arkuszy egzaminacyjnych i ich rodzajów oraz innych materiałów drukowanych, przeznaczonych na egzamin ósmoklasisty w maju i w czerwcu 2023 r. (sesja główna i sesja dodatkowa egzaminu ósmoklasisty).
2. W przypadku arkuszy egzaminacyjnych (pozycje 1–20 w **Tabeli 1**) cena arkusza uwzględnia również koszt jego:
 - 1) przygotowania do druku
 - 2) druku
 - 3) zszycia
 - 4) oklejenia naklejkami
 - 5) naklejek
 - 6) wkładki/zakładki.

Tabela 1. Prognozowana liczba arkuszy egzaminacyjnych oraz innych materiałów drukowanych, przeznaczonych na egzamin ósmoklasisty w maju i w czerwcu 2023 r.

Lp.	Arkusze oraz inne materiały drukowane	Jednostka miary	Maj 2023		Czerwiec 2023	
			Prognozowana liczba:		Prognozowana liczba:	
			materiałów	rodzajów materiałów	materiałów	rodzajów materiałów
I	II	III	IV	V	VI	VII
1	Arkusz 4 strony + wkładka/zakładka, nakład – do 700 szt.	szt.	1	1	1	1
2	Arkusz 4 strony + wkładka/zakładka, nakład – ponad 700 szt.	szt.	1	1	1	1
3	Arkusz 8–16 stron + wkładka/zakładka, nakład – do 700 szt.	szt.	329	14	585	16
4	Arkusz 8–16 stron + wkładka/zakładka, nakład – ponad 700 szt.	szt.	12271	2	1	1
5	Arkusz 20–28 stron + wkładka/zakładka, nakład – do 700 szt.	szt.	1737	55	2740	68
6	Arkusz 20–28 stron + wkładka/zakładka, nakład – ponad 700 szt.	szt.	1642259	21	18500	4
7	Arkusz 32–40 stron + wkładka/zakładka, nakład – do 700 szt.	szt.	663	29	265	31
8	Arkusz 32–40 stron + wkładka/zakładka, nakład – ponad 700 szt.	szt.	3122	2	1	1
9	Arkusz 44–52 stron + wkładka/zakładka, nakład – do 700 szt.	szt.	1464	27	220	29
10	Arkusz 44–52 stron + wkładka/zakładka,	szt.	3044	2	1	1

	nakład – ponad 700 szt.					
11	Arkusz 56–64 stron + wkładka/zakładka, nakład – do 700 szt.	szt.	481	5	45	5
12	Arkusz 56–64 stron + wkładka/zakładka, nakład – ponad 700 szt.	szt.	1	1	1	1
13	Arkusz 68–76 stron + wkładka/zakładka, nakład – do 700 szt.	szt.	1	1	2	1
14	Arkusz 68–76 stron + wkładka/zakładka, nakład – ponad 700 szt.	szt.	1	1	1	1
15	Arkusz 80–88 stron + wkładka/zakładka, nakład – do 700 szt.	szt.	1	1	1	1
16	Arkusz 80–88 stron + wkładka/zakładka, nakład – ponad 700 szt.	szt.	1	10	1	1
17	Arkusz 92–100 stron + wkładka/zakładka, nakład – do 700 szt.	szt.	1	1	1	1
18	Arkusz 92–100 stron + wkładka/zakładka, nakład – ponad 700 szt.	szt.	1	1	1	1
19	Arkusz 104–112 stron + wkładka/zakładka, nakład – do 700 szt.	szt.	1	1	1	1
20	Arkusz 104–112 stron + wkładka/zakładka, nakład – ponad 700 szt.	szt.	1	1	1	1
21	List do PZE: format A4	szt.	57000	1	3000	1
22	Kartka z logo CKE: format A4 / jednostronny materiał egzaminacyjny	szt.	500	1	100	1

Gdy w wyniku zapotrzebowania zostanie zamówiony materiał egzaminacyjny o większej liczbie stron niż maksymalna liczba stron (112 stron), cena jednostkowa brutto takiego materiału zostanie ustalona proporcjonalnie do liczby stron zamawianego materiału i ceny jednostkowej zaoferowanej dla nakładu w poz. odpowiednio 19, 20 zgodnie z przykładem:

Przykład dla pozycji 20 z formularza cenowego: zamówienie arkusza o liczbie stron na przykład 120 stron; zaoferowaną cenę jednostkową brutto przyjęto 5,00 zł;
Obliczenie ceny z proporcji:

112 stron ----- 5,00 zł
120 stron ----- x zł

tj.

$$X = \frac{120 \text{ stron} \times 5,00 \text{ zł}}{112 \text{ stron}} = 5,36 \text{ zł}$$

Wzór ma zastosowanie odpowiednio do każdego egzaminu.

I.2. Zadanie 1.1. Prognoza dotycząca liczby oraz rodzajów płyt CD

1. W **Tabeli 2** podana jest prognozowana liczba płyt CD i ich rodzajów, przeznaczonych na egzamin ósmoklasisty w maju i w czerwcu 2023 r. (sesja główna i sesja dodatkowa egzaminu ósmoklasisty).
2. Cena płyty CD uwzględnia również koszt:
 - 1) kopiowania płyty CD
 - 2) wykonania nadruku
 - 3) koperty
 - 4) naklejki zabezpieczającej z oklejeniem
 - 5) weryfikacji jakości
 - 6) konfekcjonowania.

Tabela 2. Prognozowana liczba płyt CD, przeznaczonych na egzamin ósmoklasisty w maju i w czerwcu 2023 r.

Lp.	Płyty CD	Jednostka miary	Maj 2023		Czerwiec 2023	
			Prognozowana liczba:		Prognozowana liczba:	
			płyt CD	rodzajów płyt CD	płyt CD	rodzajów płyt CD
I	II	III	IV	V	VI	VII
1	Płyta CD	szt.	90000	30	5200	30

I.3. Zadanie 1.1. Prognoza dotycząca liczby pozostałych materiałów niezbędnych do przeprowadzenia egzaminu oraz innych usług

W **Tabeli 3** podana jest prognozowana liczba pozostałych materiałów niezbędnych do przeprowadzenia egzaminu oraz innych usług, przeznaczonych na egzamin ósmoklasisty w maju i w czerwcu 2023 r. (sesja główna i sesja dodatkowa egzaminu ósmoklasisty).

Tabela 3. Prognozowana liczba pozostałych materiałów niezbędnych do przeprowadzenia egzaminu oraz innych usług, przeznaczonych na egzamin ósmoklasisty w maju i w czerwcu 2023 r.

Lp.	Pozostałe materiały niezbędne do przeprowadzenia egzaminu oraz inne usługi	Jednostka miary	Prognozowana liczba	
			Maj 2023	Czerwiec 2023
I	II	III	IV	V
1	Koperta bezpieczna do dystrybucji arkuszy	szt.	330000	20000
2	Koperta zwrotna do redystrybucji arkuszy	szt.	250000	10000
3	Konfekcjonowanie pakietu	pakiet	33000	20000
4	Konfekcjonowanie pakietu specjalnego	pakiet	6000	400
5	Konfekcjonowanie pakietu Braille'a	pakiet	150	9
6	Naklejki zabezpieczające do przekazanych Zamawiającemu materiałów	komplet (5 szt.)	150	100
7	Przygotowanie paczki	szt.	57000	3000
8	Dystrybucja paczki do 20 kg	szt.	57000	3000

I.4. Zadanie 1.2. Wytyczne dotyczące nadruku na płytach CD

1. Na płytach CD przeznaczonych na egzamin ósmoklasisty w maju 2023 r. (na sesję główną) mogą wystąpić oznaczenia:
 - 1) OJ*P-100-2305
 - 2) OJ*P-100-2305-WP
 - 3) OJ*P-200-400-500-600-2305
 - 4) OJ*P-800-2305
 - 5) OJ*P-Q00-900-2305.
2. Ostatnie cztery cyfry w każdym oznaczeniu wskazują na rok („23”) oraz miesiąc („05”), w którym egzamin jest przeprowadzany.
3. Poniżej podano wzory nadruków na płytach CD przeznaczonych na **egzamin ósmoklasisty z języka angielskiego w maju 2023 r.** Wykonując nadruk, należy pominąć obramowanie.

1) **Wzór 1**

Płyta zawiera informacje prawnie chronione do momentu rozpoczęcia egzaminu.

**Egzamin ósmoklasisty
Maj 2023**

Język angielski

OJAP-100-2305

2) **Wzór 2**

Płyta zawiera informacje prawnie chronione do momentu rozpoczęcia egzaminu.

**Egzamin ósmoklasisty
Maj 2023**

Język angielski

OJAP-200-400-500-600-2305

3) **Wzór 3**

Płyta zawiera informacje prawnie chronione do momentu rozpoczęcia egzaminu.

**Egzamin ósmoklasisty
Maj 2023**

Język angielski

OJAP-800-2305

4) **Wzór 4**

Płyta zawiera informacje prawnie chronione do momentu rozpoczęcia egzaminu.

**Egzamin ósmoklasisty
Maj 2023**

Język angielski
OJAP-100-2305-WP
(Nagranie z wydłużonymi przerwami)

5) Wzór 5

Płyta zawiera informacje prawnie chronione do momentu rozpoczęcia egzaminu.

**Egzamin ósmoklasisty
Maj 2023**

Język angielski
OJAP-Q00-900-2305

4. Nadruki na płytach CD przeznaczonych na egzamin ósmoklasisty z języków: francuskiego, hiszpańskiego, niemieckiego, rosyjskiego, ukraińskiego oraz włoskiego, w maju 2023 r. należy wykonać według analogicznych wzorów, zgodnie z listą dystrybucyjną, zmieniając na nadruku:
 - 1) nazwę języka
 - 2) trzecią literę w czteroliterowej sekwencji rozpoczynającej oznaczenie każdej płyty, odpowiednio: F – dla języka francuskiego (OJFP), H – dla języka hiszpańskiego (OJHP), N – dla języka niemieckiego (OJNP), R – dla języka rosyjskiego (OJRP), U – dla języka ukraińskiego (OJUP), W – dla języka włoskiego (OJWP).
5. Na płytach CD przeznaczonych na **egzamin ósmoklasisty w czerwcu 2023 r.** (na sesję dodatkową) mogą wystąpić oznaczenia tożsame z oznaczeniami wymienionymi w pkt 1. Nadruki na płytach CD przeznaczonych na egzamin ósmoklasisty w czerwcu 2023 r. należy wykonać według wzorów określonych w pkt 3 oraz 4, zgodnie z listą dystrybucyjną, zmieniając na nadruku:
 - 1) zapis „Maj 2023” na zapis „Czerwiec 2023”
 - 2) ostatnie dwie cyfry w oznaczeniu płyty CD – z zapisu „05” na zapis „06”.
6. Na egzamin ósmoklasisty z każdego języka, przeprowadzany zarówno w maju 2023 r., jak i w czerwcu 2023 r., należy wykonać również, zgodnie z listą dystrybucyjną, rezerwowe płyty CD. Płyty te – poza nadrukami, których wzory określono w pkt 3–5, muszą również mieć dodatkowy nadruk, tj. wyraz „REZERWA”.

I.5. Zadanie 1.3. Kolory naklejek zabezpieczających arkusze egzaminacyjne i opakowania płyty CD przed nieuprawnionym ujawnieniem

1. W **Tabeli 4** podano kolory naklejek, jakimi należy okleić każdy arkusz oraz jakie należy nakleić na każde opakowanie płyty CD, aby umożliwić rozróżnienie poszczególnych rodzajów arkuszy i płyt CD.
2. Te same kolory naklejek obowiązują w przypadku obu sesji egzaminu ósmoklasisty w 2023 r. – w maju i w czerwcu.

Tabela 4. Kolory naklejek na materiałach egzaminacyjnych – egzamin ósmoklasisty w 2023 r.

Lp.	Symbol arkusza /oznaczenie płyty CD	Kolor naklejek
I	II	III
1	OPOP – język polski	niebieski
2	OMAP – matematyka	pomarańczowy
3	OJAP – język angielski	czerwony
4	OJNP – język niemiecki	żółty

5	OJRP – język rosyjski	zielony
6	OJFP – język francuski	fioletowy
7	OJHP – język hiszpański	granatowy
8	OJWP – język włoski	różowy

I.6. Zadanie 1.5.¹ Dystrybucja materiałów egzaminacyjnych do szkół, OKE i CKE

1. W przypadku egzaminu ósmoklasisty przeprowadzanego w **maju 2023 r.** dystrybucja do szkół, OKE i CKE materiałów egzaminacyjnych niezbędnych do przeprowadzenia egzaminu z danego przedmiotu lub przedmiotów, nastąpi zgodnie z listą dystrybucyjną, w ciągu **trzech kolejnych dni roboczych**, w których – zgodnie z harmonogramem przeprowadzania egzaminu ósmoklasisty w 2023 r.² – będzie przeprowadzany egzamin ósmoklasisty w maju 2023 r.:
 - 1) pierwszego dnia przeprowadzania egzaminu – w godzinach od 5:30 do 8:00 – wszystkie materiały do przeprowadzenia egzaminu ósmoklasisty z języka polskiego
 - 2) drugiego dnia przeprowadzania egzaminu – w godzinach od 5:30 do 8:00 – wszystkie materiały do przeprowadzenia egzaminu ósmoklasisty z matematyki
 - 3) trzeciego dnia przeprowadzania egzaminu – w godzinach od 5:30 do 8:00 – wszystkie materiały do przeprowadzenia egzaminu ósmoklasisty z języków obcych nowożytnych.
2. W przypadku egzaminu ósmoklasisty przeprowadzanego w **czerwcu 2023 r.** dystrybucja do szkół, OKE, CKE wszystkich materiałów egzaminacyjnych niezbędnych do przeprowadzenia egzaminu ósmoklasisty z wszystkich przedmiotów, zgodnie z listą dystrybucyjną, nastąpi w dzień roboczy poprzedzający pierwszy dzień przeprowadzania egzaminu ósmoklasisty w czerwcu 2023 r. – zgodnie z harmonogramem przeprowadzania egzaminu ósmoklasisty w 2023 r. Dystrybucja ta zostanie wykonana w godzinach od 9:00 do 14:00.
3. Każda dystrybucja materiałów egzaminacyjnych do poszczególnych szkół, OKE i CKE musi zostać potwierdzona na piśmie przez dyrektora szkoły, OKE, CKE lub osobę upoważnioną do tego celu przez dyrektora danej szkoły, OKE, CKE.
4. Zamawiający wymaga od Wykonawcy takiego zorganizowania dystrybucji materiałów egzaminacyjnych na egzamin ósmoklasisty w maju 2023 r., aby kurier dostarczający paczkę w pierwszy dzień dostawy w godzinach od 5:30 do 8:00 umówił się z dyrektorem szkoły lub osobą odpowiedzialną za odbiór paczki na godziny odbioru (przedział godzinowy 30 minutowy) paczki/paczek w kolejnych dniach dostawy materiałów.

¹ W trosce o zachowanie spójności w sposobie oznaczenia poszczególnych zadań w różnych egzaminach, w opisie egzaminu ósmoklasisty **pominięto** oznaczenie kolejnego zadania jako „czwartego”. Zadanie „czwarte” występuje w przypadku egzaminu maturalnego (jako 2.4 w niniejszym dokumencie)

² Harmonogram przeprowadzania egzaminu ósmoklasisty w 2023 r. zostanie ogłoszony na stronie internetowej Zamawiającego (<https://cke.gov.pl>) oraz na stronie BIP Zamawiającego (<https://bip.cke.gov.pl>) nie później niż 20 sierpnia 2022 r.

II. Zadanie 2. Egzamin maturalny w maju 2023 r., w czerwcu 2023 r. oraz w sierpniu 2023 r.

1. W 2023 r. egzamin maturalny jest przeprowadzany w dwóch formułach, tj.
 - 1) Formule 2015 – dla absolwentów 3-letniego liceum ogólnokształcącego oraz dla absolwentów 4-letniego technikum
 - 2) Formule 2023 – dla absolwentów 4-letniego liceum ogólnokształcącego.
2. W zależności od formuły, dla której przeznaczony jest dany materiał egzaminacyjny, materiał ten jest oznaczony:
 - 1) kolorem pomarańczowym – w przypadku materiałów do egzaminu maturalnego w Formule 2015
 - 2) kolorem fioletowym – w przypadku materiałów do egzaminu maturalnego w Formule 2023.

II.1. Zadanie 2.1. Prognoza dotycząca liczby oraz rodzajów drukowanych materiałów egzaminacyjnych

1. W **Tabeli 5** podana jest prognozowana liczba arkuszy egzaminacyjnych oraz innych materiałów drukowanych, przeznaczonych na egzamin maturalny w maju, w czerwcu oraz w sierpniu 2023 r. (sesja główna, sesja dodatkowa oraz sesja poprawkowa egzaminu maturalnego).
2. W przypadku arkuszy egzaminacyjnych (pozycje 1–20 w **Tabeli 5**) cena arkusza uwzględnia również koszt jego:
 - 1) przygotowania do druku
 - 2) druku
 - 3) zszycia
 - 4) oklejenia naklejkami
 - 5) naklejek
 - 6) wkładki/zakładki.

Tabela 5. Prognozowana liczba arkuszy egzaminacyjnych oraz innych materiałów drukowanych, przeznaczonych na egzamin maturalny w maju, w czerwcu i w sierpniu 2023 r.

Lp	Arkusze oraz inne materiały drukowane	Jedn o- stka miary	Maj 2023		Czerwiec 2023		Sierpień 2023	
			Prognozowana liczba:		Prognozowana liczba:		Prognozowana liczba:	
			materiałów	rodzajów materiałów	materiałów	rodzajów materiałów	materiałów	rodzajów materiałów
I	II	III	IV	V	VI	VII	VIII	IX
1	Arkusz 4 strony + wkładka/zakładka, nakład – do 700 szt.	szt.	150	1	2	1	2	1
2	Arkusz 4 strony + wkładka/zakładka, nakład – ponad 700 szt.	szt.	1	1	1	1	1	1
3	Arkusz 8–16 stron + wkładka/zakładka, nakład – do 700 szt.	szt.	8991	124	802	57	366	18
4	Arkusz 8–16 stron + wkładka/zakładka, nakład – ponad 700 szt.	szt.	1190147	16	3000	3	16140	4
5	Arkusz 20–28 stron + wkładka/zakładka, nakład – do 700 szt.	szt.	8895	229	3070	95	599	22

6	Arkusz 20–28 stron + wkładka/zakładka, nakład - ponad 700 szt.	szt.	1229231	30	2500	2	38260	3
7	Arkusz 32–40 stron + wkładka/zakładka, nakład – do 700 szt.	szt.	3882	77	746	31	338	9
8	Arkusz 32–40 stron + wkładka/zakładka, nakład – ponad 700 szt.	szt.	363241	10	2000	1	35000	1
9	Arkusz 44–52 stron + wkładka/zakładka, nakład – do 700 szt.	szt.	2234	62	190	6	260	2
10	Arkusz 44–52 stron + wkładka/zakładka, nakład – ponad 700 szt.	szt.	1582	1	1	1	1	1
11	Arkusz 56–64 stron + wkładka/zakładka, nakład – do 700 szt.	szt.	1772	34	40	3	95	3
12	Arkusz 56–64 stron + wkładka/zakładka, nakład – ponad 700 szt.	szt.	1	1	1	1	1	1
13	Arkusz 68–76 stron + wkładka/zakładka, nakład – do 700 szt.	szt.	241	12	1	1	1	1
14	Arkusz 68–76 stron + wkładka/zakładka, nakład – ponad 700 szt.	szt.	1	1	1	1	1	1
15	Arkusz 80–88 stron + wkładka/zakładka, nakład – do 700 szt.	szt.	494	24	30	2	10	1
16	Arkusz 80–88 stron + wkładka/zakładka,, nakład – ponad 700 szt.	szt.	1	1	1	1	1	1
17	Arkusz 92–100 stron + wkładka/zakładka,, nakład – do 700 szt.	szt.	11	5	1	1	1	1
18	Arkusz 92–100 stron + wkładka/zakładka, nakład – ponad 700 szt.	szt.	1	1	1	1	1	1
19	Arkusz 104–112 stron + wkładka/zakładka, nakład – do 700 szt.	szt.	6	6	1	1	1	1
20	Arkusz 104–112 stron + wkładka/zakładka, nakład – ponad 700 szt.	szt.	1	1	1	1	1	1
21	List do PZE: format A4	szt.	30000	1	80	1	8000	1
22	Kartka z logo CKE: format A4 / jednostronny materiał egzaminacyjny	szt.	250	4	24	1	30	1
23	Jednostronny materiał egzaminacyjny A3	szt.	20	2	10	2	10	2

II.2. Zadanie 2.1. Prognoza dotycząca liczby oraz rodzajów płyt CD

- W **Tabeli 6** podana jest prognozowana liczba płyt CD, przeznaczonych na egzamin maturalny w maju, w czerwcu i w sierpniu 2023 r. (sesja główna, sesja dodatkowa i sesja poprawkowa egzaminu maturalnego).
- Cena płyty CD uwzględnia również koszt:
 - kopiowania płyty CD
 - wykonania nadruku
 - koperty
 - naklejki zabezpieczającej z oklejeniem
 - weryfikacji jakości
 - konfekcjonowania.
- Cena płyty CD nienagranej uwzględnia również koszt:
 - wykonania nadruku
 - koperty
 - weryfikacji jakości
 - konfekcjonowania.

Tabela 6. Prognozowana liczba płyt CD, przeznaczonych na egzamin maturalny w maju, w czerwcu i w sierpniu 2023 r.

Lp.	Płyty CD	Jednostka miary	Maj 2023		Czerwiec 2023		Sierpień 2023	
			Prognozowana liczba:		Prognozowana liczba:		Prognozowana liczba:	
			płyt CD	rodzajów płyt CD	płyt CD	rodzajów płyt CD	płyt CD	rodzajów płyt CD
I	II	III	IV	V	VI	VII	VIII	IX
1	Płyta CD	szt.	105000	60	1000	30	7000	20
2	Płyta CD nienagrana	szt.	30000	2	200	2	0	0

II.3. Zadanie 2.1. Prognoza dotycząca liczby pozostałych materiałów niezbędnych do przeprowadzenia egzaminu oraz innych usług

W **Tabeli 7** podana jest prognozowana liczba pozostałych materiałów niezbędnych do przeprowadzenia egzaminu oraz innych usług, przeznaczonych na egzamin maturalny w maju, w czerwcu i w sierpniu 2023 r. (sesja główna, sesja dodatkowa i sesja poprawkowa egzaminu maturalnego).

Tabela 7. Prognozowana liczba pozostałych materiałów niezbędnych do przeprowadzenia egzaminu oraz innych usług, przeznaczonych na egzamin maturalny w maju, w czerwcu i w sierpniu 2023 r.

Lp.	Pozostałe materiały niezbędne do przeprowadzenia egzaminu oraz inne usługi	Jednostka miary	Prognozowana liczba		
			Maj 2023	Czerwiec 2023	Sierpień 2023
I	II	III	IV	V	VI
1	Koperta bezpieczna do dystrybucji arkuszy	szt.	350000	1600	24150
2	Koperta zwrotna do redystrybucji arkuszy	szt.	250000	1700	17250
3	Konfekcjonowanie pakietu	pakiet	350000	1600	24150

4	Konfekcjonowanie pakietu specjalnego	pakiet	2500	100	120
5	Konfekcjonowanie pakietu Braille'a	pakiet	100	10	4
6	Naklejki zabezpieczające do przekazanych Zamawiającemu materiałów	komplet (5 szt.)	600	60	80
7	Przygotowanie paczki	szt.	30000	80	8000
8	Dystrybucja paczki do 20 kg	szt.	30000	80	8000

II.4. Zadanie 2.2. Wytyczne dotyczące nadruku na płytach CD

1. Na płytach CD przeznaczonych na egzamin maturalny z języków obcych nowożytnych w **maju 2023 r.** (na sesję główną), w zależności od formuły przeprowadzania egzaminu, mogą wystąpić następujące oznaczenia:

- 1) dla egzaminu z języków obcych nowożytnych na poziomie podstawowym:

	Formuła 2015	Formuła 2023
a)	EJ*-P-100-2305	MJ*-P-100-2305
b)	EJ*-P-WP-Q00-2305	MJ*-P-WP-Q00-2305
c)	EJ*-P-200-400-600-2305	MJ*-P-200-400-600-2305

- 2) dla egzaminu z języków obcych nowożytnych na poziomie rozszerzonym:

	Formuła 2015	Formuła 2023
a)	EJ*-R-100-2305	MJ*-R-100-2305
b)	EJ*-R-WP-Q00-2305	MJ*-R-WP-Q00-2305
c)	EJ*-R-200-400-600-2305	MJ*-R-200-400-600-2305

- 3) dla egzaminu z języków obcych nowożytnych na poziomie dwujęzycznym:

	Formuła 2015	Formuła 2023
a)	EJ**-D-100-2305	MJ**-D-100-2305
b)	EJ**-D-WP-Q00-2305	MJ**-D-WP-Q00-2305
c)	EJ**-D-200-400-600-2305	MJ**-D-200-400-600-2305

2. Ostatnie cztery cyfry w każdym oznaczeniu wskazują na rok („23”) oraz miesiąc („05”), w którym egzamin jest przeprowadzany.
3. Na płytach CD przeznaczonych na egzamin maturalny w Formule 2015 Wykonawca wykona nadruk „**Formuła 2015**” w **kolorze pomarańczowym**, natomiast na płytach CD przeznaczonych na egzamin maturalny w Formule 2023 Wykonawca wykona nadruk „**Formuła 2023**” w **kolorze fioletowym**.
4. Poniżej podano wzory nadruków na płytach CD przeznaczonych na **egzamin maturalny w Formule 2015 z języka angielskiego w maju 2023 r.** Wykonując nadruk – należy pominąć obramowanie.

- 1) **Wzór 1**

Płyta zawiera informacje prawnie chronione do momentu rozpoczęcia egzaminu.

**Egzamin maturalny
Maj 2023**

Język angielski
Poziom podstawowy

EJA-P-100-2305

2) **Wzór 2**

Płyta zawiera informacje prawnie chronione do momentu rozpoczęcia egzaminu.

**Egzamin maturalny
Maj 2023**

Język angielski
Poziom podstawowy

EJA-P-WP-Q00-2305
(Nagranie z wydłużonymi przerwami)

3) **Wzór 3**

Płyta zawiera informacje prawnie chronione do momentu rozpoczęcia egzaminu.

**Egzamin maturalny
Maj 2023**

Język angielski
Poziom podstawowy

EJA-P-200-400-600-2305

4) **Wzór 4**

Płyta zawiera informacje prawnie chronione do momentu rozpoczęcia egzaminu.

**Egzamin maturalny
Maj 2023**

Język angielski
Poziom rozszerzony

EJA-R-100-2305

5) **Wzór 5**

Płyta zawiera informacje prawnie chronione do momentu rozpoczęcia egzaminu.

**Egzamin maturalny
Maj 2023**

Język angielski
Poziom rozszerzony

EJA-R-WP-Q00-2305
(Nagranie z wydłużonymi przerwami)

6) **Wzór 6**

Płyta zawiera informacje prawnie chronione do momentu rozpoczęcia egzaminu.

**Egzamin maturalny
Maj 2023**

Język angielski
Poziom rozszerzony

EJA-R-200-400-600-2305

7) Wzór 7

Płyta zawiera informacje prawnie chronione do momentu rozpoczęcia egzaminu.

**Egzamin maturalny
Maj 2023**

Język angielski
Poziom dwujęzyczny

EJAA-D-100-2305

8) Wzór 8

Płyta zawiera informacje prawnie chronione do momentu rozpoczęcia egzaminu.

**Egzamin maturalny
Maj 2023**

Język angielski
Poziom dwujęzyczny

EJAA-D-WP-Q00-2305

(Nagranie z wydłużonymi przerwami)

9) Wzór 9

Płyta zawiera informacje prawnie chronione do momentu rozpoczęcia egzaminu.

**Egzamin maturalny
Maj 2023**

Język angielski
Poziom dwujęzyczny

EJAA-D-200-400-600-2305

5. Nadruki na płytach CD przeznaczonych na egzamin maturalny z języków: francuskiego, hiszpańskiego, niemieckiego, rosyjskiego oraz włoskiego, w Formule 2015, w maju 2023 r., należy wykonać według analogicznych wzorów, zgodnie z listą dystrybucyjną, zmieniając na nadruku:
 - 1) nazwę języka
 - 2) trzecią literę w sekwencji rozpoczynającej oznaczenie każdej płyty, odpowiednio: F – dla języka francuskiego (EJF), E – dla języka hiszpańskiego (EJE), N – dla języka niemieckiego (EJN), R – dla języka rosyjskiego (EJR), W – dla języka włoskiego (EJW).
6. Nadruki na płytach CD przeznaczonych na egzamin maturalny z języków obcych nowożytnych, w **Formule 2023**, w maju 2023 r. należy wykonać według analogicznych wzorów, zgodnie z listą dystrybucyjną, wskazując na nadruku odpowiedni język obcy oraz zmieniając na nadruku pierwszą literę w sekwencji rozpoczynającej oznaczenie każdej płyty – z litery „E” na literę „M”, zgodnie z oznaczeniami podanymi w pkt 1.
7. Na płytach CD przeznaczonych na **egzamin maturalny w czerwcu 2023 r.** (na sesję dodatkową) mogą wystąpić oznaczenia tożsame z oznaczeniami wymienionymi w pkt 1. Nadruki na płytach CD przeznaczonych na egzamin maturalny w czerwcu 2023 r. należy wykonać według wzorów i zgodnie z zasadami określonymi w pkt 3–6, zgodnie z zapotrzebowaniem, zmieniając na nadruku:
 - 1) zapis „Maj 2023” na zapis „Czerwiec 2023”

- 2) ostatnie dwie cyfry w oznaczeniu płyty – z zapisu „05” na zapis „06”.
8. Na płytach CD przeznaczonych na **egzamin maturalny w sierpniu 2023 r.** (na sesję poprawkową) mogą wystąpić oznaczenia tożsame z oznaczeniami wymienionymi **wyłącznie** w pkt 1 (egzamin na poziomie podstawowym). Nadruki na płytach CD przeznaczonych na egzamin maturalny w sierpniu 2023 r. należy wykonać według wzorów i zgodnie z zasadami określonymi w pkt 3–6 zgodnie z listą dystrybucyjną, zmieniając na nadruku:
 - 1) zapis „Maj 2023” na zapis „Sierpień 2023”
 - 2) ostatnie dwie cyfry w oznaczeniu płyty – z zapisu „05” na zapis „08”.
9. Na egzamin maturalny z każdego języka, przeprowadzany w maju, w czerwcu i w sierpniu 2023 r., należy wykonać również, zgodnie z listą dystrybucyjną, rezerwowe płyty CD. Płyty te poza nadrukami, których wzory określono w pkt 3–8, muszą również mieć dodatkowy nadruk, tj. wyraz „REZERWA”.

II.5. Zadanie 2.3. Kolory naklejek zabezpieczających arkusze egzaminacyjne i opakowania płyty CD przed nieuprawnionym ujawnieniem

1. W **Tabeli 8** podano kolory naklejek, jakimi należy okleić każdy arkusz oraz jakie należy nakleić na każde opakowanie płyty CD, aby umożliwić rozróżnienie poszczególnych rodzajów arkuszy i płyt CD.
2. Te same kolory naklejek obowiązują w przypadku wszystkich sesji egzaminu maturalnego w 2023 r. – w maju, w czerwcu i w sierpniu.
3. W **Tabeli 8** zastosowano oznaczenia dla poszczególnych poziomów egzaminu maturalnego, tj.:
 - 1) PP – poziom podstawowy
 - 2) PR – poziom rozszerzony
 - 3) DJ – poziom dwujęzyczny.

Tabela 8. Kolory naklejek na materiałach egzaminacyjnych – egzamin maturalny w 2023 r.

Lp.	Przedmiot i poziom egzaminu	Kolor naklejek
I	II	III
1	Język polski PP	żółty
2	Język polski PR	zielony
3	Język polski – płyta CD z materiałami do części ustnej egzaminu	fioletowy
4	Matematyka PP	zielony
5	Język łaciński i kultura antyczna PR	czerwony
6	Język angielski PP, PR, DJ	czerwony
7	Matematyka PR	żółty
8	Filozofia PR	zielony
9	Biologia PR	szary
10	Wiedza o społeczeństwie PR	granatowy
11	Informatyka PR	pomarańczowy
12	Chemia PR	czarny
13	Język niemiecki PP, PR, DJ	czerwony
14	Geografia PR	pomarańczowy
15	Historia sztuki PR	żółty
16	Język rosyjski PP, PR, DJ	zielony
17	Język francuski PP, PR, DJ	fioletowy

18	Fizyka PR	szary
19	Historia PR	granatowy
20	Język hiszpański PP, PR, DJ	niebieski
21	Język włoski PP, PR, DJ	różowy
22	Języki mniejszości narodowych (białoruski, ukraiński, litewski, niemiecki, hebrajski) PP i PR	brązowy
23	Język kaszubski PR	brązowy
24	Język łemkowski PR	brązowy
25	Arkusze z: matematyki, biologii, chemii, fizyki, geografii, historii – zestawy zadań w językach obcych	brązowy
26	Historia muzyki PR	brązowy

II.6. Zadanie 2.4. Sposób konfekcjonowania arkuszy egzaminu maturalnego z historii muzyki

1. Arkusze z historii muzyki – zarówno w Formule 2015, jak i w Formule 2023 – na egzamin maturalny przeprowadzany w maju i w czerwcu 2023 r. muszą być konfekcjonowane **pojedynczo**, nie w pakiety.
2. Na płytach CD przeznaczonych na egzamin maturalny w Formule 2015 Wykonawca wykona nadruk „**Formuła 2015**” w **kolorze pomarańczowym**, natomiast na płytach CD przeznaczonych na egzamin maturalny w Formule 2023 Wykonawca wykona nadruk „**Formuła 2023**” w **kolorze fioletowym**.
3. Do jednej koperty bezpiecznej do dystrybucji należy zapakować arkusz egzaminacyjny, płytę CD z nagraniem oznakowaną symbolem odpowiedniego arkusza oraz przykłady nutowe (arkusz egzaminacyjny + płyta CD + przykłady nutowe stanowią **komplet** dla 1 zdającego). Przykładów nutowych nie dokłada się do arkusza dla zdających niewidomych.
4. Poniżej podano wzór nadruku na płytach CD przeznaczonych na **egzamin maturalny w Formule 2015 z historii muzyki w maju 2023 r.** Wykonując nadruk – należy pominąć obramowanie.

Płyta zawiera informacje prawnie chronione do momentu rozpoczęcia egzaminu.

**Egzamin maturalny
Maj 2023**

Historia muzyki
Poziom rozszerzony

EHMP-R

5. We wzorze określonym w pkt 4 należy wprowadzić odpowiednie zmiany:
 - 1) w przypadku egzaminu maturalnego w **Formule 2023** przeprowadzanego w **maju 2023 r.** – oznaczenie płyty „EHMP-R” należy zastąpić oznaczeniem „MHMP-R”
 - 2) w przypadku egzaminu maturalnego w **Formule 2015** przeprowadzanego w **czerwcu 2023 r.** – oznaczenie „Maj 2023” należy zastąpić oznaczeniem „Czerwiec 2023”
 - 3) w przypadku egzaminu maturalnego w **Formule 2023** przeprowadzanego w **czerwcu 2023 r.:**
 - a) oznaczenie „Maj 2023” należy zastąpić oznaczeniem „Czerwiec 2023”
 - b) oznaczenie płyty „EHMP-R” należy zastąpić oznaczeniem „MHMP-R”.

II.7. Zadanie 2.4. Sposób konfekcjonowania arkuszy egzaminu maturalnego – zestawów zadań z chemii w językach obcych

Do każdego arkusza z chemii w **języku obcym nowożytnym** musi być dołączona *Karta wybranych tablic chemicznych w tym samym języku obcym nowożytnym*. Arkusz + *Karta wybranych tablic chemicznych w języku obcym nowożytnym* stanowią całość, którą należy zabezpieczyć naklejkami przed nieuprawnionym ujawnieniem.

II.8. Zadanie 2.4. Sposób konfekcjonowania arkuszy egzaminu maturalnego z informatyki

1. Na płytach CD przeznaczonych na egzamin maturalny w Formule 2015 Wykonawca wykona nadruk „**Formuła 2015**” w **kolorze pomarańczowym**, natomiast na płytach CD przeznaczonych na egzamin maturalny w Formule 2023 Wykonawca wykona nadruk „**Formuła 2023**” w **kolorze fioletowym**.
2. Arkusze egzaminu maturalnego w **Formule 2015** z informatyki muszą być konfekcjonowane pojedynczo, nie w pakiety.
 - 1) Do przezroczystej koperty foliowej należy zapakować arkusz egzaminacyjny z informatyki część II dla poziomu rozszerzonego i płytę CD, zawierającą pliki i podpisaną DANE (arkusz egzaminacyjny + płyta CD stanowi komplet dla 1 zdającego).
 - 2) Poniżej podano wzór nadruku na płytach CD przeznaczonych na **egzamin maturalny w Formule 2015 z informatyki w maju 2023 r.** Wykonując nadruk – należy pominąć obramowanie.

Płyta zawiera informacje prawnie chronione do momentu rozpoczęcia egzaminu.

**Egzamin maturalny
Maj 2023**

**Informatyka – DANE
Poziom rozszerzony**

EINP-R

- 3) W przypadku egzaminu maturalnego w **Formule 2015** przeprowadzanego w **czerwcu 2023 r.** – oznaczenie „Maj 2023” należy zastąpić oznaczeniem „Czerwiec 2023”.
- 4) Nienagrane płyty CD Wykonawca dołączy do paczki z materiałami egzaminacyjnymi zgodnie z listą dystrybucyjną. Wzory nadruków na nienagranych płytach CD Zamawiający prześle na etapie realizacji umowy.
3. Arkusze egzaminu maturalnego w **Formule 2023** z informatyki muszą być konfekcjonowane pojedynczo, nie w pakiety.
 - 1) Do przezroczystej koperty foliowej należy zapakować arkusz egzaminacyjny z informatyki dla poziomu rozszerzonego i płytę CD, zawierającą pliki i podpisaną DANE (arkusz egzaminacyjny + płyta CD stanowi komplet dla 1 zdającego).
 - 2) Poniżej podano wzór nadruku na płytach CD przeznaczonych na **egzamin maturalny w Formule 2023 z informatyki w maju 2023 r.** Wykonując nadruk – należy pominąć obramowanie.

Płyta zawiera informacje prawnie chronione do momentu rozpoczęcia egzaminu.

**Egzamin maturalny
Maj 2023**

Informatyka – DANE Poziom rozszerzony MINP-R

- 3) W przypadku egzaminu maturalnego w **Formule 2023** przeprowadzanego w **czerwcu 2023 r.** – oznaczenie „Maj 2023” należy zastąpić oznaczeniem „Czerwiec 2023”.
- 4) Nienagrane płyty CD Wykonawca dołączy do paczki z materiałami egzaminacyjnymi zgodnie z listą dystrybucyjną. Wzory nadruków na nienagranych płytach CD Zamawiający przekaże na etapie realizacji umowy.

II.9. Zadanie 2.5. Dystrybucja materiałów egzaminacyjnych do szkół, OKE i CKE
--

1. Dystrybucja nastąpi zgodnie z harmonogramem przeprowadzania egzaminu określonym w komunikacie dyrektora CKE³ oraz listami dystrybucyjnymi przekazanymi przez Zamawiającego.
2. Dystrybucja materiałów egzaminacyjnych nastąpi:
 - 1) Egzamin maturalny w **maju 2023 r.**
 - a) **pierwszego dnia egzaminu, w godzinach od 5:30 do 8:00** – materiały egzaminacyjne przeznaczone na pierwszy dzień egzaminu oraz materiały do części ustnej egzaminu z języka polskiego
 - b) **drugiego dnia egzaminu, w godzinach od 5:30 do 8:00** – materiały egzaminacyjne przeznaczone na drugi dzień egzaminu
 - c) **trzeciego dnia egzaminu, w godzinach od 5:30 do 8:00** – materiały egzaminacyjne przeznaczone na trzeci, czwarty i piąty dzień egzaminu
 - d) **szóstego dnia egzaminu, w godzinach od 5:30 do 8:00** – materiały egzaminacyjne przeznaczone na pozostałe dni egzaminu.
 - 2) Egzamin maturalny w **czerwcu 2023 r.** Dystrybucja materiałów egzaminacyjnych do OKE i CKE oraz szkół wskazanych przez CKE w **czerwcu 2023 r.** nastąpi:
 - a) **dwa dni robocze przed pierwszym dniem egzaminu, w godzinach od 8:00 do 11:00** – materiały egzaminacyjne przeznaczone na pierwszy i drugi dzień egzaminu
 - b) **pierwszego dnia egzaminu, w godzinach od 8:00 do 11:00** – materiały egzaminacyjne przeznaczone na wszystkie dni egzaminu począwszy od trzeciego dnia.
 - 3) Egzamin maturalny w **sierpniu 2023 r.**
Dystrybucja materiałów do szkół (placówek, ośrodków), OKE i CKE w **sierpniu 2023 r.** nastąpi w **pierwszym dniu egzaminu, w godzinach od 5:30 do 8:00.**
3. Zamawiający wymaga od Wykonawcy takiego zorganizowania dystrybucji materiałów egzaminacyjnych do przeprowadzenia egzaminu maturalnego, aby kurier w pierwszej kolejności dostarczył paczki do OKE i CKE.
4. Dodatkowo, przy pierwszej dostawie Wykonawca jest zobowiązany ustalić z dyrektorem szkoły lub osobą upoważnioną przez dyrektora szkoły godzinę odbioru paczki na godziny odbioru (przedział 30 minutowy) w kolejnych dniach dystrybucji w danym miesiącu.
5. Każda dystrybucja materiałów egzaminacyjnych do poszczególnych szkół, OKE lub CKE musi zostać potwierdzona na piśmie przez dyrektora lub upoważnioną przez niego osobę.

³ Harmonogram przeprowadzania egzaminu maturalnego w 2023 r. zostanie ogłoszony na stronie internetowej Zamawiającego (<https://cke.gov.pl>) oraz na stronie BIP Zamawiającego (<https://bip.cke.gov.pl>) nie później niż 20 sierpnia 2022 r.

III. Zadanie 3. Centralny Egzamin Wstępny (CEW) w czerwcu 2023 r.

III.1. Zadanie 3.1. Prognoza dotycząca liczby oraz rodzajów drukowanych materiałów egzaminacyjnych

1. W **Tabeli 9** podana jest prognozowana liczba arkuszy egzaminacyjnych oraz innych materiałów drukowanych, przeznaczonych na CEW w czerwcu 2023 r.
2. W przypadku arkuszy egzaminacyjnych (pozycje 1–6) cena arkusza uwzględnia również koszt jego:
 - 1) przygotowania do druku
 - 2) druku
 - 3) zszycia
 - 4) oklejenia naklejkami
 - 5) naklejek
 - 6) wkładki.

Tabela 9. Prognozowana liczba arkuszy egzaminacyjnych oraz innych materiałów drukowanych, przeznaczonych na CEW w czerwcu 2023 r.

Lp.	Arkusze oraz inne materiały drukowane	Jednostka miary	Czerwiec 2023	
			Prognozowana liczba:	
			materiałów	rodzajów materiałów
I	II	III	IV	V
1	Arkusze 4 strony + wkładka/zakładka, nakład do 700 szt.	szt.	1	1
2	Arkusze 8-16 stron + wkładka/zakładka, nakład do 700 szt.	szt.	1	1
3	Arkusze 20–28 stron + wkładka/zakładka, nakład do 700 szt.	szt.	180	3
4	Arkusze 32–40 stron + wkładka/zakładka, nakład do 700 szt.	szt.	100	2
5	Arkusze 44–52 stron + wkładka/zakładka, nakład do 700 szt.	szt.	1	1
6	Arkusze 56–64 stron + wkładka/zakładka, nakład do 700 szt.	szt.	1	1
7	Kartka z logo CKE: format A4 / jednostronny materiał egzaminacyjny	szt.	1	1
8	List do PZE: format A4	szt.	15	1

III.2. Zadanie 3.1. Prognoza dotycząca liczby pozostałych materiałów niezbędnych do przeprowadzenia egzaminu oraz innych usług

W **Tabeli 10** podana jest prognozowana liczba pozostałych materiałów niezbędnych do przeprowadzenia egzaminu oraz innych usług, przeznaczonych na CEW w czerwcu 2023 r.

Tabela 10. Prognozowana liczba pozostałych materiałów niezbędnych do przeprowadzenia egzaminu oraz innych usług przeznaczonych na CEW w czerwcu 2023 r.

Lp.	Pozostałe materiały niezbędne do przeprowadzenia egzaminu oraz inne usługi	Jednostka miary	Prognozowana liczba
			Czerwiec 2023
I	II	III	IV
1	Koperta bezpieczna do dystrybucji arkuszy	szt.	50
2	Konfekcjonowanie pakietu	pakiet	50
3	Naklejki zabezpieczające do przekazanych Zamawiającemu materiałów	komplet (5 sztuk)	150
4	Przygotowanie paczki	szt.	15
5	Dystrybucja paczki do 20 kg	szt.	15

III.3. Zadanie 3.3.⁴ Kolory naklejek zabezpieczających arkusze egzaminacyjne przed nieuprawnionym ujawnieniem

1. W **Tabeli 11** podano kolory naklejek, jakimi należy okleić każdy arkusz, aby umożliwić rozróżnienie poszczególnych rodzajów arkuszy.
2. Użyte w **Tabeli 11** oznaczenie „XYZ” dotyczy arkuszy z innych przedmiotów niż określono w tabeli (katalog przedmiotów określono na podstawie doświadczeń Zamawiającego z poprzednich lat, jednakże uczelnie mogą zamówić arkusze z innych przedmiotów, które zbiorczo oznaczono w tabeli jako „XYZ”).
3. W **Tabeli 11** zastosowano oznaczenia dla poszczególnych poziomów egzaminu maturalnego, tj.
 - 1) PP – poziom podstawowy
 - 2) PR – poziom rozszerzony.

Tabela 11. Kolory naklejek na materiałach egzaminacyjnych – CEW w czerwcu 2023 r.

Lp.	Przedmiot i poziom egzaminu	Kolor naklejek
I	II	III
1	Matematyka PP	zielony
2	Matematyka PR	żółty
3	Biologia PR	niebieski
4	Chemia PR	czarny
5	Fizyka PR	szary
6	XYZ	czerwony

III.4. Zadanie 3.5. Dystrybucja materiałów egzaminacyjnych do OKE i CKE

1. Dystrybucja materiałów egzaminacyjnych do OKE i CKE w **czerwcu 2023 r.** nastąpi w terminach tożsamy z terminami dystrybucji materiałów egzaminacyjnych do przeprowadzenia egzaminu maturalnego w czerwcu 2023 r.
2. Każda dystrybucja materiałów egzaminacyjnych do poszczególnych OKE i CKE musi zostać potwierdzona na piśmie przez dyrektora lub upoważnioną przez niego osobę.

⁴ W trosce o zachowanie spójności w sposobie oznaczenia poszczególnych zadań w różnych egzaminach, w opisie CEW pominięto oznaczenie zadań: „drugiego” i „czwartego”.

IV. Zadanie 4. Egzaminacje eksternistyczne w październiku 2023 r.

IV.1. Zadanie 4.1. Prognoza dotycząca liczby oraz rodzajów drukowanych materiałów egzaminacyjnych

1. W **Tabeli 12** podana jest prognozowana liczba arkuszy egzaminacyjnych oraz innych materiałów drukowanych, przeznaczonych na egzaminacje eksternistyczne w październiku 2023 r.
2. W przypadku arkuszy egzaminacyjnych (pozycje 1–12) cena arkusza uwzględnia również koszt jego:
 - 1) przygotowania do druku
 - 2) druku
 - 3) zszycia
 - 4) oklejenia naklejkami
 - 5) naklejek
 - 6) wkładki/zakładki.

Tabela 12. Prognozowana liczba arkuszy egzaminacyjnych oraz innych materiałów drukowanych, przeznaczonych na egzaminacje eksternistyczne w październiku 2023 r.

Lp.	Arkusze oraz inne materiały drukowane	Jednostka miary	Październik 2023	
			Prognozowana liczba:	
			materiałów	rodzajów materiałów
I	II	III	IV	V
1	Arkusze 4 strony + wkładka/zakładka, nakład do 700 szt.	szt.	1	1
2	Arkusze 4 strony + wkładka/zakładka, nakład ponad 700 szt.	szt.	1	1
3	Arkusze 8-16 stron + wkładka/zakładka, nakład do 700 szt.	szt.	350	19
4	Arkusze 8-16 stron + wkładka/zakładka, nakład ponad 700 szt.	szt.	8000	10
5	Arkusze 20–28 stron + wkładka/zakładka, nakład do 700 szt.	szt.	180	8
6	Arkusze 20–28 stron + wkładka/zakładka, nakład ponad 700 szt.	szt.	3200	4
7	Arkusze 32–40 stron + wkładka/zakładka, nakład do 700 szt.	szt.	1	1
8	Arkusze 32–40 stron + wkładka/zakładka, nakład ponad 700 szt.	szt.	1	1
9	Arkusze 44–52 stron + wkładka/zakładka, nakład do 700 szt.	szt.	1	1
10	Arkusze 44–52 stron + wkładka/zakładka, nakład ponad 700 szt.	szt.	1	1
11	Arkusze 56–64 stron + wkładka/zakładka, nakład do 700 szt.	szt.	1	1
12	Arkusze 56–64 stron + wkładka/zakładka, nakład ponad 700 szt.	szt.	1	1
13	List do PZE: format A4	szt.	60	1

IV.2. Zadanie 4.1. Prognoza dotycząca liczby oraz rodzajów płyt CD

1. W **Tabeli 13** podana jest prognozowana liczba płyt CD, przeznaczonych na egzaminy eksternistyczne w październiku 2023 r.
2. Cena płyty CD uwzględnia również koszt:
 - 1) kopiowania płyty CD
 - 2) wykonania nadruku
 - 3) koperty
 - 4) naklejki zabezpieczającej z oklejeniem;
 - 5) weryfikacji jakości
 - 6) konfekcjonowania.
3. Cena płyty CD nienagranej uwzględnia również koszt:
 - 1) wykonania nadruku
 - 2) koperty
 - 3) weryfikacji jakości
 - 4) konfekcjonowania.

Tabela 13. Prognozowana liczba płyt CD, przeznaczonych na egzaminy eksternistyczne w październiku 2023 r.

Lp.	Płyty CD	Jednostka miary	Październik 2023	
			Prognozowana liczba:	
			płyt CD	rodzajów płyt CD
I	II	III	IV	V
1	Płyta CD	szt.	700	4
2	Nienagrana płyta CD	szt.	200	2

IV.3. Zadanie 4.1. Prognoza dotycząca liczby pozostałych materiałów niezbędnych do przeprowadzenia egzaminu oraz innych usług

W **Tabeli 14** podana jest prognozowana liczba pozostałych materiałów niezbędnych do przeprowadzenia egzaminu oraz innych usług, przeznaczonych na egzaminy eksternistyczne w październiku 2023 r.

Tabela 14. Prognozowana liczba pozostałych materiałów niezbędnych do przeprowadzenia egzaminu oraz innych usług, przeznaczonych na egzaminy eksternistyczne w październiku 2023 r.

Lp.	Pozostałe materiały niezbędne do przeprowadzenia egzaminu oraz inne usługi	Jednostka miary	Prognozowana liczba
			Październik 2023
I	II	III	IV
1	Koperta bezpieczna do dystrybucji arkuszy	szt.	1500
2	Koperta zwrotna do redystrybucji	szt.	2000
3	Konfekcjonowanie pakietu	pakiet	1000
4	Naklejki zabezpieczające przekazane Zamawiającemu	komplet (5 sztuk)	20
5	Przygotowanie paczki	szt.	100
6	Dystrybucja paczki do 20 kg	szt.	100

IV.4. Zadanie 4.2. Wytyczne dotyczące nadruku na płytach CD

1. Na płytach CD przeznaczonych na egzaminy eksternistyczne z zakresu każdego typu szkoły z informatyki w **październiku 2023 r.** Wykonawca wykona nadruk, zgodnie ze wzorami określonymi w pkt 2.
2. Poniżej podano wzory nadruków na płytach CD przeznaczonych na **egzamin eksternistyczny z informatyki z zakresu szkoły podstawowej w październiku 2023 r.** Wykonując nadruk, należy pominąć obramowanie.

1) **Wzór 1**

Płyta zawiera informacje prawnie chronione do momentu rozpoczęcia egzaminu.

**Egzamin eksternistyczny
Październik 2023**

Szkoła podstawowa
Informatyka – **DANE**

2) **Wzór 2**

Płyta zawiera informacje prawnie chronione do momentu rozpoczęcia egzaminu.

**Egzamin eksternistyczny
Październik 2023**

Szkoła podstawowa
Informatyka – **WYNIKI**

3) **Wzór 3**

Płyta zawiera informacje prawnie chronione do momentu rozpoczęcia egzaminu.

**Egzamin eksternistyczny
Październik 2023**

Szkoła podstawowa
Informatyka – **WYNIKI KOPIA**

3. Nadruki na płytach CD przeznaczonych na egzamin eksternistyczny z informatyki dla szkół innego typu, tj. liceum ogólnokształcącego, branżowej szkoły I stopnia oraz branżowej szkoły II stopnia, należy wykonać według analogicznych wzorów, zgodnie z listą dystrybucyjną, zmieniając na nadruku nazwę typu szkoły:
 - 1) liceum ogólnokształcące
 - 2) branżowa szkoła I stopnia dla absolwentów gimnazjum
 - 3) branżowa szkoła I stopnia dla absolwentów szkoły podstawowej
 - 4) branżowa szkoła II stopnia dla absolwentów gimnazjum
 - 5) branżowa szkoła II stopnia dla absolwentów szkoły podstawowej.

IV.5. Zadanie 4.3. Kolory naklejek zabezpieczających arkusze egzaminacyjne i opakowania płyty CD przed nieuprawnionym ujawnieniem

W **Tabeli 15** podano kolory naklejek, jakimi należy okleić każdy arkusz oraz jakie należy nakleić na każde opakowanie płyty CD, aby umożliwić rozróżnienie poszczególnych rodzajów arkuszy i płyt CD przeznaczonych dla szkoły danego typu.

Tabela 15. Kolory naklejek na materiałach egzaminacyjnych – egzaminy eksternistyczne w 2023 r.

Lp.	Typ szkoły	Kolor naklejek
I	II	III
1	Szkoła podstawowa	granatowy
2	Liceum ogólnokształcące	żółty
3	Branżowa szkoła I stopnia – absolwent gimnazjum	zielony
4	Branżowa szkoła I stopnia – absolwent szkoły podstawowej	fioletowy
5	Branżowa szkoła II stopnia – absolwent gimnazjum	czerwony
6	Branżowa szkoła II stopnia – absolwent szkoły podstawowej	brązowy

IV.6. Zadanie 4.4. Sposób konfekcjonowania arkuszy egzaminów eksternistycznych z informatyki

1. Arkusze egzaminów eksternistycznych z informatyki dla każdego typu szkoły muszą być konfekcjonowane pojedynczo, nie w pakiety.
2. Do koperty bezpiecznej do dystrybucji należy zapakować arkusz egzaminacyjny z informatyki i płytę CD, zawierającą pliki i podpisaną DANE (arkusz egzaminacyjny + płyta CD stanowi komplet dla 1 zdającego).
3. Nienagrane płyty CD Wykonawca dołączy do paczki z materiałami egzaminacyjnymi zgodnie z listą dystrybucyjną. Wzory nadruków na nienagranych płytach CD Zamawiający przekaże na etapie realizacji umowy.

IV.7. Zadanie 4.5. Dystrybucja materiałów egzaminacyjnych do OKE i CKE

1. W przypadku egzaminów eksternistycznych przeprowadzanych w **październiku 2023 r.** dystrybucja OKE i CKE materiałów egzaminacyjnych niezbędnych do przeprowadzenia egzaminów eksternistycznych dla wszystkich typów szkół, zgodnie z listą dystrybucyjną, nastąpi zgodnie z harmonogramem⁵ w godzinach od 8:00 do 14:00.
2. Każda dystrybucja materiałów egzaminacyjnych do OKE oraz CKE musi zostać potwierdzona na piśmie przez dyrektora OKE lub CKE lub przez osobę upoważnioną przez dyrektora OKE lub CKE.

⁵ Harmonogram przeprowadzania egzaminów eksternistycznych w 2023 r. zostanie ogłoszony na stronie internetowej Zamawiającego (<https://cke.gov.pl>) oraz na stronie BIP Zamawiającego (<https://bip.cke.gov.pl>) na 30 dni przed rozpoczęciem danej sesji – dla egzaminów eksternistycznych w roku 2023.

Chodź

Harmonogramy współpracy z Wykonawcą

I. Zadanie 1. Egzamin ósmoklasisty w roku 2023

Harmonogram współpracy z Wykonawcą w zakresie materiałów egzaminacyjnych obejmuje:

1. **sesję** egzaminu ósmoklasisty w maju
2. **sesję** egzaminu ósmoklasisty w czerwcu.

I.1. Harmonogram współpracy z Wykonawcą dotyczący egzaminu ósmoklasisty w sesji majowej

Lp.	Termin ¹	Działanie
1.	Do 60 dni kalendarzowych przed egzaminem	<ol style="list-style-type: none"> 1. Zamawiający przekazuje Wykonawcy listę dystrybucyjną oraz materiały źródłowe do druku i kopiowania. W pierwszej kolejności Zamawiający przekazuje arkusze standardowe wraz z płytami CD oraz treść listu do PZE. 2. Po akceptacji wydruków próbnych arkuszy standardowych oraz kopii płyt CD przez Zamawiającego, Zamawiający sukcesywnie przekazuje pozostałe arkusze oraz płyty CD.
2.	Do 5 dni roboczych od przekazania listy dystrybucyjnej	Wykonawca przedstawi Zamawiającemu wstępny kosztorys realizacji zamówienia i plan dystrybucji.
3.	Do 7 dni roboczych od otrzymania wstępnego kosztorysu i planu dystrybucji	Zamawiający zgłasza Wykonawcy uwagi do wstępnego kosztorysu i planu dystrybucji lub go akceptuje.
4.	Do 2 dni roboczych od dnia przekazania każdego arkusza i każdej płyty CD przez Zamawiającego	Wykonawca przedstawia do akceptacji Zamawiającego wydruk próbny arkuszy, kopie płyt CD wraz z nagraniem i nadrukami na płytach CD. Termin dotyczy wszystkich arkuszy i płyt CD.
5.	Do 50 dni kalendarzowych przed egzaminem	Zamawiający ostatecznie akceptuje wydruki próbne arkuszy i kopie płyt CD.
6.	Do 44 dni kalendarzowych przed egzaminem	Wykonawca przedstawia do akceptacji egzemplarze sygnałne.
7.	Do 2 dni roboczych od przekazania egzemplarzy sygnałnych przez Wykonawcę	Zamawiający akceptuje egzemplarze sygnałne.
8.	Do 40 dni kalendarzowych przed egzaminem	<p>Wykonawca dostarcza Zamawiającemu, jeśli wystąpi taka konieczność, zabezpieczone arkusze dla uczniów ze specjalnymi potrzebami edukacyjnymi wraz z płytami CD do określonych rodzajów arkuszy w celu skonfekcjonowania pakietów specjalnych.</p> <p>LUB</p> <p>Zamawiający przekazuje Wykonawcy listę dystrybucyjną pakietów specjalnych do skonfekcjonowania przez Wykonawcę oraz arkusze dla uczniów z niepełnosprawnościami sprzężonymi, arkusze w systemie Braille'a.</p>
9.	Do 30 dni kalendarzowych przed egzaminem	Zamawiający przekazuje Wykonawcy skonfekcjonowane pakiety specjalne.

		LUB Wykonawca potwierdza zakończenie konfekcjonowania pakietów specjalnych.
10.	Do 15 dni kalendarzowych przed egzaminem	Wykonawca zakończy konfekcjonowanie wszystkich materiałów egzaminacyjnych.
11.	Pierwszy dzień egzaminu w maju Drugi dzień egzaminu w maju Trzeci dzień egzaminu w maju	Wykonawca dostarcza materiały egzaminacyjne do szkół, OKE i CKE, zgodnie z listą dystrybucyjną.
12.	Do 30 dni od daty ostatniego dnia dystrybucji	<ol style="list-style-type: none"> Wykonawca przekazuje Zamawiającemu kosztorys powykonawczy z realizacji zamówienia oraz elektroniczną wersję książek nadawczych. Zaakceptowany przez Zamawiającego kosztorys jest podstawą do wystawienia faktury. Wraz z fakturą i kosztorysem Wykonawca dostarcza Zamawiającemu oryginały książek nadawczych oraz potwierdzenie doręczeń przesyłek przez operatora pocztowego.

I.2.	<i>Harmonogram współpracy z Wykonawcą dotyczący egzaminu ósmoklasisty w sesji czerwcowej</i>
-------------	--

Lp.	Termin ¹	Działanie
1.	Do 27 dni kalendarzowych przed egzaminem	<ol style="list-style-type: none"> Zamawiający przekazuje Wykonawcy materiały źródłowe do druku i kopiowania. W pierwszej kolejności Zamawiający przekazuje arkusze standardowe wraz z płytami CD oraz treść listu do PZE. Po akceptacji wydruków próbnych arkuszy standardowych przez Zamawiającego Zamawiający sukcesywnie przekazuje pozostałe arkusze oraz płyty CD.
2.	Do 2 dni roboczych od dnia przekazania każdego arkusza i każdej płyty CD przez Zamawiającego	Wykonawca przedstawia do akceptacji Zamawiającego wydruk próbny arkuszy, kopie płyt CD wraz z nagraniem i nadrukami na płytach CD. Termin dotyczy wszystkich arkuszy i płyt CD.
3.	Do 18 dni kalendarzowych przed egzaminem	Zamawiający ostatecznie akceptuje wydruki próbne arkuszy i kopie płyt CD.
4.	Do 14 dni kalendarzowych przed egzaminem	Zamawiający przekazuje Wykonawcy listę dystrybucyjną.
5.	Do 2 dni roboczych od przekazania listy dystrybucyjnej	Wykonawca przedstawia Zamawiającemu wstępny kosztorys realizacji zamówienia i plan dystrybucji.
6.	Do 3 dni roboczych od otrzymania wstępnego kosztorysu i planu dystrybucji	Zamawiający zgłasza uwagi do wstępnego kosztorysu i planu dystrybucji lub go akceptuje.
7.	Do 10 dni kalendarzowych przed egzaminem	Wykonawca przedstawi do akceptacji egzemplarze sygnałne arkuszy i płyt CD.
8.	Do 2 dni roboczych od przekazania wydruków	Zamawiający zaakceptuje egzemplarze sygnałne i sygnałne płyty CD.

	sygnałnych arkuszy i płyt CD przez Wykonawcę	
9.	Do 8 dni kalendarzowych przed egzaminem	Wykonawca dostarcza Zamawiającemu, jeśli wystąpi taka konieczność, zabezpieczone arkusze dla uczniów ze specjalnymi potrzebami edukacyjnymi wraz z płytami CD do określonych rodzajów arkuszy w celu skonfekcjonowania pakietów specjalnych przez Zamawiającego. LUB Zamawiający przekazuje Wykonawcy zapotrzebowanie na pakiety specjalne do skonfekcjonowania przez Wykonawcę oraz arkusze dla uczniów z niepełnosprawnościami sprzężonymi, arkusze w systemie Braille'a.
10.	Do 6 dni kalendarzowych przed egzaminem	Zamawiający przekazuje Wykonawcy skonfekcjonowane pakiety specjalne. LUB Wykonawca potwierdza i zakończenie konfekcjonowania pakietów specjalnych.
11.	Do 5 dni kalendarzowych przed egzaminem	Wykonawca zakończy konfekcjonowanie wszystkich materiałów egzaminacyjnych.
12.	Jeden dzień roboczy przed datą pierwszego dnia egzaminu	Wykonawca dostarcza materiały egzaminacyjne do szkół, OKE i CKE, zgodnie z listą dystrybucyjną.
13.	Do 30 dni od daty ostatniego dnia dystrybucji	<ol style="list-style-type: none"> 1. Wykonawca przekazuje Zamawiającemu kosztorys powykonawczy z realizacji zamówienia oraz elektroniczną wersję książek nadawczych. 2. Zaakceptowany przez Zamawiającego kosztorys jest podstawą do wystawienia faktury. 3. Wraz z fakturą i kosztorysem Wykonawca dostarcza oryginały książek nadawczych oraz potwierdzenie doręczeń przez operatora pocztowego.

II. Zadanie 2. Egzamin maturalny w roku 2023

Harmonogram współpracy z Wykonawcą w zakresie materiałów egzaminacyjnych obejmuje:

1. **sesję** egzaminu maturalnego w maju
2. **sesję** egzaminu maturalnego w czerwcu
3. **sesję** egzaminu maturalnego w sierpniu.

II.1.	<i>Harmonogram współpracy z Wykonawcą dotyczący egzaminu maturalnego w sesji majowej</i>
--------------	--

Lp.	Termin ¹	Działanie
1.	Do 40 dni kalendarzowych przed egzaminem	<ol style="list-style-type: none"> 1. Zamawiający przekazuje Wykonawcy listę dystrybucyjną oraz materiały źródłowe do druku i kopiowania. W pierwszej kolejności Zamawiający przekazuje arkusze standardowe wraz z płytami CD oraz treść listu do PZE. 2. Po akceptacji wydruków próbnych arkuszy standardowych przez Zamawiającego, Zamawiający sukcesywnie przekazuje pozostałe arkusze oraz płyty CD.
2.	Do 5 dni roboczych od przekazania listy dystrybucyjnej	Wykonawca przedstawia Zamawiającemu wstępny kosztorys realizacji zamówienia i plan dystrybucji.
3.	Do 7 dni roboczych od otrzymania wstępnego kosztorysu i planu dystrybucji	Zamawiający zgłasza Wykonawcy uwagi do wstępnego kosztorysu i planu dystrybucji lub go akceptuje.
4.	Do 2 dni roboczych od dnia przekazania każdego arkusza i każdej płyty CD przez Zamawiającego	Wykonawca przedstawia do akceptacji Zamawiającego wydruk próbny arkuszy, kopie płyt CD wraz z nagraniem i nadrukami na płytach CD. Termin dotyczy wszystkich arkuszy i płyt CD.
5.	Do 36 dni kalendarzowych przed egzaminem	Zamawiający ostatecznie akceptuje wydruki próbne arkuszy i kopie płyt CD.
6.	Do 30 dni kalendarzowych przed egzaminem	Wykonawca przedstawia do akceptacji egzemplarze sygnałne arkuszy i płyt CD.
7.	Do 2 dni roboczych od przekazania wydruków sygnałnych arkuszy i płyt CD przez Wykonawcę	Zamawiający akceptuje egzemplarze sygnałne i sygnałne płyty CD.
8.	Do 28 dni kalendarzowych przed egzaminem	<p>Wykonawca dostarcza Zamawiającemu, jeśli wystąpi taka konieczność, zabezpieczone arkusze dla uczniów ze specjalnymi potrzebami edukacyjnymi wraz z płytami CD do określonych rodzajów arkuszy w celu skonfekcjonowania pakietów specjalnych przez Zamawiającego.</p> <p>LUB</p> <p>Zamawiający przekazuje Wykonawcy listę dystrybucyjną pakietów specjalnych do skonfekcjonowania przez Wykonawcę oraz arkusze dla uczniów z niepełnosprawnościami sprzężonymi, arkusze w systemie Braille'a.</p>
9.	Do 21 dni kalendarzowych przed egzaminem	<p>Zamawiający przekazuje Wykonawcy skonfekcjonowane pakiety specjalne.</p> <p>LUB</p>

		Wykonawca potwierdza zakończenie konfekcjonowania pakietów specjalnych.
10.	Do 10 dni kalendarzowych przed egzaminem	Wykonawca zakończy konfekcjonowanie wszystkich materiałów egzaminacyjnych.
11.	Pierwszy dzień egzaminu w maju Drugi dzień egzaminu w maju Trzeci dzień egzaminu w maju Szósty dzień egzaminu w maju.	Wykonawca dostarcza materiały egzaminacyjne do szkół, OKE i CKE, zgodnie z listą dystrybucyjną.
12.	Do 30 dni od daty ostatniego dnia dystrybucji	<ol style="list-style-type: none"> Wykonawca przekazuje Zamawiającemu kosztorys powykonawczy z realizacji zamówienia oraz elektroniczną wersję książek nadawczych. Zaakceptowany przez Zamawiającego kosztorys jest podstawą do wystawienia faktury. Wraz z fakturą i kosztorysem Wykonawca dostarcza Zamawiającemu oryginały książek nadawczych oraz potwierdzenie doręczeń przesyłek przez operatora pocztowego.

II.2.	<i>Harmonogram współpracy z Wykonawcą dotyczący egzaminu maturalnego w sesji czerwcowej</i>
--------------	---

Harmonogram współpracy z Wykonawcą w zakresie materiałów egzaminacyjnych dostarczanych w **pierwszej dostawie – na dwa dni robocze przed pierwszym dniem egzaminu.**

Lp.	Termin ¹	Działanie
1.	Do 27 dni kalendarzowych przed egzaminem	<ol style="list-style-type: none"> Zamawiający przekazuje Wykonawcy materiały źródłowe do druku i kopiowania. W pierwszej kolejności Zamawiający przekazuje arkusze standardowe wraz z płytami CD oraz treść listu do PZE. Po akceptacji wydruków próbnych arkuszy standardowych przez Zamawiającego, Zamawiający sukcesywnie przekazuje pozostałe arkusze oraz płyty CD.
2.	Do 21 dni kalendarzowych przed egzaminem	Zamawiający przekazuje Wykonawcy listę dystrybucyjną na egzaminy odbywające się w pierwszych 4 dniach sesji.
3.	Do 3 dni roboczych od przekazania listy dystrybucyjnej	Wykonawca przedstawia Zamawiającemu wstępny kosztorys realizacji zamówienia i plan dystrybucji.
4.	Do 7 dni roboczych od otrzymania wstępnego kosztorysu i planu dystrybucji	Zamawiający zgłasza Wykonawcy uwagi do wstępnego kosztorysu i planu dystrybucji lub go akceptuje.
5.	Do 2 dni roboczych od dnia przekazania każdego arkusza i każdej płyty CD przez Zamawiającego	Wykonawca przedstawia do akceptacji Zamawiającego wydruk próbny arkuszy, kopie płyt CD wraz z nagraniem i nadrukami na płytach CD. Termin dotyczy wszystkich arkuszy i płyt CD.

6.	Do 23 dni kalendarzowych przed egzaminem	Zamawiający ostatecznie akceptuje wydruki próbne arkuszy i kopie płyt CD.
7.	Do 21 dni kalendarzowych przed egzaminem	Wykonawca przedstawia do akceptacji egzemplarze sygnałne arkuszy i płyt CD
8.	Do 2 dni roboczych od przekazania wydruków sygnałnych arkuszy i płyt CD przez Wykonawcę	Zamawiający akceptuje egzemplarze sygnałne i sygnałne płyty CD – dot. egzaminów w pierwszych czterech dniach sesji.
9.	Do 13 dni kalendarzowych przed egzaminem	Wykonawca dostarcza Zamawiającemu, jeśli wystąpi taka konieczność, zabezpieczone arkusze dla uczniów ze specjalnymi potrzebami edukacyjnymi wraz z płytami CD do określonych rodzajów arkuszy w celu skonfekcjonowania pakietów specjalnych przez Zamawiającego. LUB Zamawiający przekazuje Wykonawcy listę dystrybucyjną pakietów specjalnych do skonfekcjonowania przez Wykonawcę oraz arkusze dla uczniów z niepełnosprawnościami sprzężonymi, arkusze w systemie Braille'a.
10.	Do 11 dni kalendarzowych przed egzaminem	Zamawiający przekazuje Wykonawcy pakiety specjalne. LUB Wykonawca potwierdza zakończenie konfekcjonowania pakietów specjalnych.
11.	Do 6 dni kalendarzowych przed egzaminem	Wykonawca zakończy konfekcjonowanie wszystkich materiałów egzaminacyjnych.
12.	2 dni robocze przed egzaminem	Wykonawca dostarcza materiały egzaminacyjne do szkół, OKE i CKE, zgodnie z listą dystrybucyjną na pierwsze 4 dni egzaminów.

Harmonogram współpracy z Wykonawcą w zakresie materiałów egzaminacyjnych dostarczanych w pierwszym dniu egzaminu.

Lp.	Termin ¹	Działanie
1.	Do 25 dni kalendarzowych przed egzaminem	1. Zamawiający przekazuje Wykonawcy materiały źródłowe do druku i kopiowania. W pierwszej kolejności Zamawiający przekazuje arkusze standardowe wraz z płytami CD oraz treść listu do PZE. 2. Po akceptacji wydruków próbnych arkuszy standardowych przez Zamawiającego, Zamawiający sukcesywnie przekazuje pozostałe arkusze oraz płyty CD.
2.	Do 2 dni roboczych od dnia przekazania każdego arkusza i każdej płyty CD przez Zamawiającego	Wykonawca przedstawia do akceptacji Zamawiającego wydruk próbny arkuszy, kopie płyt CD wraz z nagraniem i nadrukami na płytach CD. Termin dotyczy wszystkich arkuszy i płyt CD.
3.	Do 20 dni kalendarzowych przed egzaminem	Zamawiający ostatecznie akceptuje wydruki próbne arkuszy i kopie płyt CD.
4.	Do 18 dni kalendarzowych przed egzaminem	Zamawiający przekaże Wykonawcy listę dystrybucyjną na egzaminy odbywające się w terminie od 5. do 10. dnia sesji.
5.	Do 3 dni roboczych od przekazania listy dystrybucyjnej	Wykonawca przedstawia Zamawiającemu wstępny kosztorys realizacji zamówienia i plan dystrybucji.

6.	Do 3 dni roboczych od otrzymania wstępnego kosztorysu i planu dystrybucji	Zamawiający zgłasza Wykonawcy uwagi do wstępnego kosztorysu i planu dystrybucji lub go akceptuje.
7.	Do 16 dni kalendarzowych przed egzaminem	Wykonawca przedstawia do akceptacji egzemplarze sygnałne arkuszy i płyt CD na egzaminy odbywające się od 5. do 10. dnia sesji.
8.	Do 2 dni roboczych od przekazania wydruków sygnałnych arkuszy i płyt CD przez Wykonawcę	Zamawiający zaakceptuje egzemplarze sygnałne i sygnałne płyty CD.
9.	Do 10 dni kalendarzowych przed egzaminem	Wykonawca dostarcza Zamawiającemu, jeśli wystąpi taka konieczność, zabezpieczone arkusze dla uczniów ze specjalnymi potrzebami edukacyjnymi wraz z płytami CD do określonych rodzajów arkuszy w celu skonfekcjonowania pakietów specjalnych przez Zamawiającego. LUB Zamawiający przekazuje Wykonawcy listę dystrybucyjną pakietów specjalnych do skonfekcjonowania przez Wykonawcę oraz arkusze dla uczniów z niepełnosprawnościami sprzężonymi, arkusze w systemie Braille'a.
10.	Do 8 dni kalendarzowych przed egzaminem	Zamawiający przekazuje Wykonawcy pakiety specjalne. LUB Wykonawca potwierdza zakończenie konfekcjonowania pakietów specjalnych.
11.	Do 6 dni kalendarzowych przed egzaminem	Zamawiający przekazuje Wykonawcy listę dystrybucyjną na pozostałe egzaminy w sesji.
12.	Do 3 dni roboczych od przekazania listy dystrybucyjnej	Wykonawca przedstawi Zamawiającemu wstępny kosztorys realizacji zamówienia.
13.	Następnego dnia po przekazaniu wstępnego kosztorysu	Zamawiający zgłasza Wykonawcy uwagi do wstępnego kosztorysu i planu dystrybucji lub go akceptuje.
14.	Do 4 dni kalendarzowych przed egzaminem	Wykonawca zakończy konfekcjonowanie wszystkich materiałów egzaminacyjnych.
15.	Pierwszy dzień egzaminu	Wykonawca dostarcza materiały egzaminacyjne do szkół, OKE i CKE, zgodnie z listą dystrybucyjną na egzaminy od 5. dnia sesji.
16.	Do 30 dni od ostatniego dnia dystrybucji	<ol style="list-style-type: none"> Wykonawca przekazuje Zamawiającemu kosztorys powykonawczy z realizacji zamówienia oraz elektroniczną wersję książek nadawczych. Zaakceptowany przez Zamawiającego kosztorys jest podstawą do wystawienia faktury. Wraz z fakturą i kosztorysem Wykonawca dostarcza Zamawiającemu oryginały książek nadawczych oraz potwierdzenie doręczeń przesyłek przez operatora pocztowego.

II.3. *Harmonogram współpracy z Wykonawcą dotyczący egzaminu maturalnego w sesji sierpniowej*

Lp.	Termin ¹	Działanie
1.	Do 20 dni kalendarzowych przed egzaminem	<ol style="list-style-type: none"> Zamawiający przekazuje Wykonawcy materiały źródłowe do druku i kopiowania. W pierwszej kolejności Zamawiający przekazuje arkusze standardowe wraz z płytami CD oraz treść listu do PZE. Po akceptacji wydruków próbnych arkuszy standardowych przez Zamawiającego, Zamawiający sukcesywnie przekazuje pozostałe arkusze oraz płyty CD.
2.	Do 5 dni roboczych od przekazania listy dystrybucyjnej	Wykonawca przedstawia Zamawiającemu wstępny kosztorys realizacji zamówienia i plan dystrybucji.
3.	Do 7 dni roboczych od otrzymania wstępnego kosztorysu i planu dystrybucji	Zamawiający zgłasza Wykonawcy uwagi do wstępnego kosztorysu i planu dystrybucji lub go akceptuje.
4.	Do 2 dni roboczych od dnia przekazania każdego arkusza i każdej płyty CD przez Zamawiającego	Wykonawca przedstawia do akceptacji Zamawiającego wydruk próbny arkuszy, kopie płyt CD wraz z nagraniem i nadrukami na płytach CD. Termin dotyczy wszystkich arkuszy i płyt CD.
5.	Do 14 dni kalendarzowych przed egzaminem	Zamawiający ostatecznie akceptuje wydruki próbne arkuszy i kopie płyt CD.
6.	Do 12 dni kalendarzowych przed egzaminem	Wykonawca przedstawia do akceptacji egzemplarze sygnałne arkuszy i płyt CD
7.	Do 2 dni roboczych od przekazania arkuszy i płyt CD przez Wykonawcę	Zamawiający akceptuje egzemplarze sygnałne i sygnałne płyty CD.
8.	Do 10 dni kalendarzowych przed egzaminem	<p>Wykonawca dostarcza Zamawiającemu, jeśli wystąpi taka konieczność, zabezpieczone arkusze dla uczniów ze specjalnymi potrzebami edukacyjnymi wraz z płytami CD do określonych rodzajów arkuszy w celu skonfekcjonowania pakietów specjalnych przez Zamawiającego.</p> <p>LUB</p> <p>Zamawiający przekazuje Wykonawcy listę dystrybucyjną pakietów specjalnych do skonfekcjonowania przez Wykonawcę oraz arkusze dla uczniów z niepełnosprawnościami sprzężonymi, arkusze w systemie Braille'a.</p>
9.	Do 7 dni kalendarzowych przed egzaminem	<p>Zamawiający przekazuje Wykonawcy pakiety specjalne.</p> <p>LUB</p> <p>Wykonawca potwierdza zakończenie konfekcjonowania pakietów specjalnych.</p>
10.	Do 5 dni kalendarzowych przed egzaminem	Wykonawca zakończy konfekcjonowanie wszystkich materiałów egzaminacyjnych.
11.	Dzień egzaminu w sierpniu	Wykonawca dostarcza materiały egzaminacyjne do szkół, OKE i CKE, zgodnie z listą dystrybucyjną.
12.	Do 30 dni od daty ostatniego dnia dystrybucji	1. Wykonawca przekazuje Zamawiającemu kosztorys powykonawczy z realizacji zamówienia oraz elektroniczną wersję książek nadawczych.

		<ol style="list-style-type: none"> 2. Zaakceptowany przez Zamawiającego kosztorys jest podstawą do wystawienia faktury. 3. Wraz z fakturą i kosztorysem Wykonawca dostarcza Zamawiającemu oryginały książek nadawczych oraz potwierdzenie doręczeń przesyłek przez operatora pocztowego.
--	--	--

III. Zadanie 3. Centralny Egzamin Wstępny (CEW) w roku 2023

Harmonogram współpracy z Wykonawcą w zakresie materiałów egzaminacyjnych dostarczanych w ramach Centralnego Egzaminu Wstępnego

III.1. Harmonogram współpracy z Wykonawcą dotyczący CEW w sesji czerwcowej

Harmonogram współpracy z Wykonawcą w zakresie materiałów egzaminacyjnych dostarczanych w **pierwszej dostawie – na dwa dni robocze przed pierwszym dniem egzaminu.**

Lp.	Termin ¹	Działanie
1.	Do 27 dni kalendarzowych przed egzaminem	Zamawiający przekazuje Wykonawcy materiały źródłowe do druku i kopiowania.
2.	Do 21 dni kalendarzowych przed egzaminem	Zamawiający przekazuje Wykonawcy listę dystrybucyjną na egzaminy odbywające się w pierwszych 4 dniach sesji
3.	Do 3 dni roboczych od przekazania listy dystrybucyjnej	Wykonawca przedstawia Zamawiającemu wstępny kosztorys realizacji zamówienia i plan dystrybucji.
4.	Do 7 dni roboczych od otrzymania wstępnego kosztorysu i planu dystrybucji	Zamawiający zgłasza Wykonawcy uwagi do wstępnego kosztorysu i planu dystrybucji lub go akceptuje.
5.	Do 2 dni roboczych od dnia przekazania każdego arkusza i każdej płyty CD przez Zamawiającego	Wykonawca przedstawia do akceptacji Zamawiającego wydruk próbny arkuszy, kopie płyt CD wraz z nagraniem i nadrukami na płytach CD. Termin dotyczy wszystkich arkuszy i płyt CD.
6.	Do 23 dni kalendarzowych przed egzaminem	Zamawiający ostatecznie akceptuje wydruki próbne arkuszy i kopie płyt CD.
7.	Do 21 dni kalendarzowych przed egzaminem	Wykonawca przedstawia do akceptacji egzemplarze sygnałne arkuszy i płyt CD.
8.	Do 2 dni roboczych od przekazania wydruków sygnałnych arkuszy i płyt CD przez Wykonawcę	Zamawiający akceptuje egzemplarze sygnałne i sygnałne płyty CD – dot. Egzaminów w pierwszych czterech dniach sesji.
9.	Do 6 dni kalendarzowych przed egzaminem	Wykonawca zakończy konfekcjonowanie wszystkich materiałów egzaminacyjnych.
10.	2 dni robocze przed egzaminem	Wykonawca dostarcza materiały egzaminacyjne do szkół, OKE i CKE, zgodnie z listą dystrybucyjną na pierwsze 4 dni egzaminów.

Harmonogram współpracy z Wykonawcą w zakresie materiałów egzaminacyjnych dostarczanych w pierwszym dniu Centralnego Egzaminu Wstępnego

Lp.	Termin ¹	Działanie
1.	Do 25 dni kalendarzowych przed egzaminem	<ol style="list-style-type: none"> Zamawiający przekazuje Wykonawcy materiały źródłowe do druku i kopiowania. W pierwszej kolejności Zamawiający przekazuje arkusze standardowe wraz z płytami CD oraz treść listu do PZE. Po akceptacji wydruków próbnych arkuszy standardowych przez Zamawiającego, Zamawiający sukcesywnie przekazuje pozostałe arkusze oraz płyty CD.
2.	Do 2 dni roboczych od dnia przekazania każdego arkusza i każdej płyty CD przez Zamawiającego	Wykonawca przedstawia do akceptacji Zamawiającego wydruk próbny arkuszy, kopie płyt CD wraz z nagraniem i nadrukami na płytach CD. Termin dotyczy wszystkich arkuszy i płyt CD.
3.	Do 20 dni kalendarzowych przed egzaminem	Zamawiający ostatecznie akceptuje wydruki próbne arkuszy i kopie płyt CD.
4.	Do 18 dni kalendarzowych przed egzaminem	Zamawiający przekazuje Wykonawcy listę dystrybucyjną na egzaminy odbywające się w terminie od 5. dnia sesji.
5.	Do 3 dni roboczych od przekazania listy dystrybucyjnej	Wykonawca przedstawia Zamawiającemu wstępny kosztorys realizacji zamówienia i plan dystrybucji.
6.	Do 3 dni roboczych od otrzymania wstępnego kosztorysu i planu dystrybucji	Zamawiający zgłasza Wykonawcy uwagi do wstępnego kosztorysu i planu dystrybucji lub go akceptuje.
7.	Do 16 dni kalendarzowych przed egzaminem	Wykonawca przedstawia do akceptacji egzemplarze sygnałne arkuszy i płyt CD na egzaminy odbywające się od 5. dnia sesji.
8.	Do 2 dni roboczych od przekazania wydruków sygnałnych arkuszy i płyt CD przez Wykonawcę	Zamawiający zaakceptuje egzemplarze sygnałne i sygnałne płyty CD.
9.	Do 6 dni kalendarzowych przed egzaminem	Zamawiający przekazuje Wykonawcy listę dystrybucyjną na pozostałe egzaminy w sesji.
10.	Do 3 dni roboczych od przekazania listy dystrybucyjnej	Wykonawca przedstawia Zamawiającemu wstępny kosztorys realizacji zamówienia plan dystrybucji.
11.	Następnego dnia po przekazaniu wstępnego kosztorysu	Zamawiający zgłasza Wykonawcy uwagi do wstępnego kosztorysu i planu dystrybucji lub go akceptuje.
12.	Do 4 dni kalendarzowych przed egzaminem	Wykonawca zakończy konfekcjonowanie wszystkich materiałów egzaminacyjnych.
13.	Pierwszy dzień egzaminu	Wykonawca dostarcza materiały egzaminacyjne do szkół, OKE i CKE, zgodnie z listą dystrybucyjną na egzaminy od 5. dnia sesji.
14.	Do 30 dni od ostatniego dnia dystrybucji	<ol style="list-style-type: none"> Wykonawca przekazuje Zamawiającemu kosztorys powykonawczy z realizacji zamówienia oraz elektroniczną wersję książek nadawczych. Zaakceptowany przez Zamawiającego kosztorys jest podstawą do wystawienia faktury. Wraz z fakturą i kosztorysem Wykonawca dostarcza Zamawiającemu oryginały książek nadawczych oraz potwierdzenie doręczeń przesyłek przez operatora pocztowego.

IV. Zadanie 4. Egzaminacje eksternistyczne w roku 2023

Harmonogram współpracy z Wykonawcą w zakresie materiałów egzaminacyjnych obejmuje sesję egzaminów eksternistycznych w październiku.

Lp.	Termin	Działanie
1.	Do 20 dni kalendarzowych przed egzaminem	1. Zamawiający przekazuje Wykonawcy listę dystrybucyjną oraz materiały źródłowe do druku i kopiowania. W pierwszej kolejności Zamawiający przekazuje arkusze standardowe wraz z płytami CD oraz treść listu do PZE. 2. Po akceptacji wydruków próbnych arkuszy standardowych przez Zamawiającego, Zamawiający sukcesywnie przekazuje pozostałe arkusze oraz płyty CD.
2.	Do 5 dni roboczych od przekazania listy dystrybucyjnej	Wykonawca przedstawia Zamawiającemu wstępny kosztorys realizacji zamówienia i plan dystrybucji.
3.	Do 3 dni roboczych od otrzymania wstępnego kosztorysu i planu dystrybucji	Zamawiający zgłasza Wykonawcy uwagi do wstępnego kosztorysu i planu dystrybucji lub go akceptuje.
4.	Do 2 dni roboczych od dnia przekazania każdego arkusza i każdej płyty CD przez Zamawiającego	Wykonawca przedstawia do akceptacji Zamawiającego wydruk próbny arkuszy, kopie płyt CD wraz z nagraniem i nadrukami na płytach CD. Termin dotyczy wszystkich arkuszy i płyt CD.
5.	Do 14 dni kalendarzowych przed egzaminem	Zamawiający ostatecznie akceptuje wydruki próbne arkuszy i kopie płyt CD.
6.	Do 12 dni kalendarzowych przed egzaminem	Wykonawca przedstawia do akceptacji Zamawiającego egzemplarze sygnałne.
7.	Do 2 dni roboczych od przekazania arkuszy i płyt CD przez Wykonawcę	Zamawiający akceptuje egzemplarze sygnałne.
8.	Do 10 dni kalendarzowych przed egzaminem	Wykonawca dostarcza Zamawiającemu, jeśli wystąpi taka konieczność, zabezpieczone arkusze dla uczniów ze specjalnymi potrzebami edukacyjnymi wraz z płytami CD do określonych rodzajów arkuszy w celu skonfekcjonowania pakietów specjalnych przez Zamawiającego. LUB Zamawiający przekazuje Wykonawcy listę dystrybucyjną pakietów specjalnych do skonfekcjonowania przez Wykonawcę oraz arkusze dla uczniów z niepełnosprawnościami sprzężonymi.
9.	Do 7 dni kalendarzowych przed egzaminem	Zamawiający przekazuje Wykonawcy pakiety specjalne. LUB Wykonawca potwierdza zakończenie konfekcjonowania pakietów specjalnych.
10.	Do 6 dni kalendarzowych przed egzaminem	Wykonawca zakończy konfekcjonowanie wszystkich materiałów egzaminacyjnych.
11.	4 dni robocze przed egzaminem	Wykonawca dostarcza materiały egzaminacyjne OKE i CKE, zgodnie z listą dystrybucyjną.

12.	Do 30 dni od daty ostatniego dnia dystrybucji	<ol style="list-style-type: none">1. Wykonawca przekazuje Zamawiającemu kosztorys powykonawczy z realizacji zamówienia oraz elektroniczną wersję książek nadawczych.2. Zaakceptowany przez Zamawiającego kosztorys jest podstawą do wystawienia faktury.3. Wraz z fakturą i kosztorysem Wykonawca dostarcza Zamawiającemu oryginały książek nadawczych oraz potwierdzenie doręczeń przesyłek przez operatora pocztowego.
-----	---	--

V. Ogólne postanowienia dotyczące harmonogramu współpracy z Wykonawcą

1. Zamawiający wskazuje, że dopuszczalne jest przesunięcie terminów wskazanych w ramowych harmonogramach współpracy z Wykonawcą w zakresie przekazywania i akceptacji arkuszy egzaminacyjnych i innych materiałów drukowanych oraz płyt CD dla poszczególnych egzaminów o +/- 3 dni.
2. Zamawiający informuje, że harmonogram przeprowadzania egzaminów w danym roku, opublikowany w komunikacie dyrektora Centralnej Komisji Egzaminacyjnej – odpowiednio –
 - 1) do 20 sierpnia 2022 r. – dla egzaminu ósmoklasisty i egzaminu maturalnego w roku 2023
 - 2) na 30 dni przed rozpoczęciem danej sesji – dla egzaminów eksternistycznych w roku 2023– może ulec zmianie z przyczyn niewynikających z woli oraz niezależnych od Zamawiającego, związanych np. z sytuacją epidemiczną w kraju lub innymi wydarzeniami, które mogą spowodować konieczność zmiany wcześniej ustalonego harmonogramu egzaminów.
3. W sytuacji, o której mowa w pkt 2, dyrektor CKE ogłasza na stronie internetowej CKE (<https://cke.gov.pl>) aneks do właściwego komunikatu o harmonogramie przeprowadzania danego egzaminu.
4. Szczegółowy harmonogram prac na dany egzamin – za wyjątkiem egzaminów eksternistycznych – Zamawiający przekazuje Wykonawcy na minimum 4 miesiące przed tym egzaminem. Na podstawie szczegółowego harmonogramu prac Wykonawca sporządzi i przekazuje Zamawiającemu proponowany harmonogram druku, konfekcjonowania oraz pakowania.

Chochura